

Управление образования администрации Губкинского городского округа
Муниципальное бюджетное учреждение дополнительного образования
«Центр дополнительного образования «НеШкола»

РАССМОТРЕНА
на заседании
педагогического совета
протокол от
31.08.2023 г., № 05

УТВЕРЖДЕНА
приказом директора
МБУДО «Центр дополнительного
образования «НеШкола»
от 31.08.2023 г., № 38

**Адаптированная дополнительная общеобразовательная
(общеразвивающая)
программа для детей с ОВЗ и инвалидностью
(тяжелые нарушения речи)
«Ступеньки к школе»**

социально-гуманитарная направленность

***Объем обучения: 144 часа
Срок реализации: 1 год
Возрастная категория: 5-7 лет***

***Автор - составитель:
Помельникова Оксана Николаевна,
методист МБУДО «Центр дополнительного
образования «НеШкола»***

Губкин, 2023 год

Программа утверждена приказом директора МБУДО «Центр дополнительного образования «НеШкола» города Губкина Белгородской области Коваленко Т.С. Приказ от «_31_»__08_____2023_ №_38__, на основании решения педагогического совета от «_31_»__08_____2023 г. протокол № __05__

Пояснительная записка

Подготовка детей к школе занимает особое место в системе образования и является в настоящее время одним из приоритетных направлений развития образовательной системы Российской Федерации. Необходимо обеспечить равные стартовые возможности для детей (из разных социальных групп и слоев населения) при поступлении в начальную школу. Под «выравниванием стартовых возможностей детей» следует понимать создание равных условий, которые государство должно обеспечить любому ребенку дошкольного возраста, независимо от благосостояния семьи, места проживания и национальной принадлежности, для получения такого уровня развития, который позволит ему успешно обучаться в школе. У детей должна быть развита мотивационная сфера, сформированы эмоционально-волевые и познавательные сферы психических функций. Для решения этих задач на базе учреждений дополнительного образования организуются программы подготовки к школе для будущих первоклассников.

Дополнительная общеобразовательная (общеразвивающая) программа «Скоро в школу» разработана на основе следующих документов:

1. Федеральный закон от 29 декабря 2012 года №273-ФЗ «Об образовании в Российской Федерации»;

2. Концепция развития дополнительного образования детей до 2030 года (утверждена распоряжением Правительства РФ от 31 марта 2022 №678-р);

3. Постановление Главного государственного санитарного врача Российской Федерации от 28.09.2020 г. № 28 г. Москва "Об утверждении санитарных правил СП 2.4.3648-20 «Санитарно-эпидемиологические требования к организациям воспитания и обучения, отдыха и оздоровления детей и молодёжи»;

4. Приказ Министерства просвещения РФ от 27 июля 2022 г. № 629 «Об утверждении Порядка организации и осуществления образовательной деятельности по дополнительным общеобразовательным программам»;

5. Письмо Минобрнауки России от 29.03.2016 № ВК-641/09 «О направлении методических рекомендаций» (вместе с «Методическими рекомендациями по реализации адаптированных дополнительных общеобразовательных программ, способствующих социально-психологической реабилитации, профессиональному самоопределению обучающихся с ограниченными возможностями здоровья, включая обучающихся-инвалидов, с учетом их особых образовательных потребностей»);

6. Письмо Минобрнауки России от 29.03.2016 № ВК-641/09 «О направлении методических рекомендаций» (вместе с «Методическими рекомендациями по реализации адаптированных дополнительных общеобразовательных программ, способствующих социально-психологической реабилитации, профессиональному самоопределению обучающихся с ограниченными возможностями здоровья, включая

обучающихся-инвалидов, с учетом их особых образовательных потребностей»);

За основу при разработке данной общеобразовательной программы взяты: книга «Годовой курс обучающихся занятий: для одаренных детей 5-6 лет» Н.В. Володина, В.А. Егупова.- Москва: Эксмо, 2017.-320 с.: ил. – (Ломоносовская школа); книга «Годовой курс подготовки к школе: для детей 6-7 лет/Н.М. Липская, И.М. Мальцева, С.В. Пятак и др. – Москва: Эксмо, 2016. – 320 с.: ил. – (Ломоносовская школа). Программа «Скоро в школу» составлена с учётом педагогического опыта авторов программы. Направленность авторской общеобразовательной программы социально-гуманитарная.

Актуальность программы обусловлена возросшей потребностью более тесного взаимодействия семьи и образовательного учреждения на этапе подготовки детей к школе. Данная программа предоставляет возможность комплексно решать проблемы социальной адаптации детей старшего дошкольного возраста к новым условиям, направлена на создание комфортных условий для развития ребёнка, его мотивации к познанию, интеллектуальное развитие, укрепление его психического и физического здоровья через использование технологий здоровьесбережения.

Интеллектуальная готовность ребенка (наряду с эмоциональной психологической готовностью) является приоритетной для успешного обучения в школе, успешного взаимодействия со сверстниками и взрослыми.

Педагогическая целесообразность программы продиктована необходимостью всестороннего развития и подготовки к школе детей с тяжелыми нарушениями речи, посещающих и не посещающих дошкольные образовательные учреждения. Содержание учебных занятий направлено на выявление индивидуальных возможностей ребёнка, на развитие его интеллектуальной и эмоционально-волевой сферы.

Занятия с детьми строятся на интегрированной основе с широким использованием игровых методов, что позволяет устранить разного рода перегрузки.

В программе учтены требования к специальным образовательным условиям организации педагогической работы с детьми дошкольного возраста с тяжелыми нарушениями речи. Наиболее важное из них – это использование разнообразного игрового дидактического и иллюстративного материала, который способствует не только поддержанию внимания и интереса детей в процессе занятий, образовательных ситуаций, игр, но и служит развитию у них восприятия, памяти, внимания, мышления. Поскольку детям дошкольного возраста с тяжелыми нарушениями речи очень трудно даётся запоминание текстов, все стихи и песни повторяются много раз.

Направленность программы: социально-гуманитарная.

Особенности реализации программы.

Создание специальных условий, способствующих адаптации и

социализации, обучающихся с тяжелыми нарушениями речи в образовательной организации и освоению адаптированной образовательной программы, проводится в соответствии с рекомендациями ПМПК.

При работе с детьми с тяжелыми нарушениями речи необходимо учитывать то, что они с большим нежеланием и осторожностью включаются в речевое общение. Так как для ребенка это новый и подчас очень сложный вид деятельности. Дети опасаются неправильно употребить слова или неотчетливо их произнести, предпочитают отмалчиваться или отвечают на речь действиями, жестами.

Программа «Ступеньки к школе» носит развивающий характер; не допускает дублирования программ первого класса; помогает освоить специфику социальных отношений (в семье, со сверстниками, с взрослыми); обеспечивает формирование ценностных установок; ориентирует не на уровень знаний, а на развитие потенциальных возможностей ребенка, на зону его ближайшего развития; обеспечивает постепенный переход от непосредственности к произвольности; организует и сочетает в единой смысловой последовательности продуктивные виды деятельности; готовит переход от игровой к творческой, учебной деятельности, в том числе в сотрудничестве со сверстниками и взрослыми; готовит к любой системе школьного образования.

Основные принципы построения программы: общее развитие с учетом индивидуальных возможностей и способностей; развитие творческой деятельности; развитие личностных компетенций; поддержка и сохранение здоровья; формирование духовно-нравственных установок и ориентаций; развитие устойчивой психологической адаптации к новым условиям образования; сотворчество обучающихся, обучающихся и родителей.

Содержание программы строится на таких принципах, как: учет возрастных и индивидуальных особенностей ребенка; систематичность и последовательность; вариантность и вариативность; доступность и достаточность; наглядность; достоверность; комплексность; взаимосвязь с окружающим миром; использование произведений искусства, произведений детского творчества; разнообразие игровых и творческих заданий.

Ведущая деятельность: игра; продуктивная, творческая деятельность; конструирование и моделирование. Виды действий в процессе конструирования: анализ объекта; сравнение и сопоставление; выделение общего и различного; осуществление классификации; установление аналогии. Обучение проводится по 4 разделам: «Подготовка к обучению чтению», «Подготовка к обучению письму», «Развитие речи», «Математические ступеньки».

Для создания ситуации успеха на занятиях большое значение имеет оценка педагога, которая реализуется в виде поощрения, похвалы, поддержки, помощи. При этом нужно иметь в виду, что на первых порах важно поощрять саму деятельность, а не ее результат, и сравнивать результаты одного учащегося только с самим собой.

Целевая аудитория: обучающиеся 5-7 лет с тяжелыми нарушениями речи.

Язык обучения: русский.

Психолого-педагогическая характеристика

Содержание данной программы ориентировано на учащихся дошкольного возраста с тяжелыми нарушениями речи преимущественно с первым уровнем речевого развития. Однако, учтено, что уровни речевого развития не представляют собой «застывших» образований; в каждом уровне можно найти элементы предыдущего и последующего. В реальной практике встречаются переходные состояния, в которых элементы более продвинутого уровня сочетаются с нарушениями. Поэтому, по программе могут заниматься дети со вторым, третьим и четвертым уровнем речевого развития. Общий признак тяжелого нарушения речи – выраженная ограниченность средств речевого общения с окружающими. Большая часть таких детей способны понимать обращенную к ним речь, но сами они лишены возможности в словесной форме общаться с окружающими. Развивающее влияние речевого общения оказывается в таких условиях минимальным. Поэтому, у детей дошкольного возраста с тяжелыми нарушениями речи возникает вторичное отставание психики, что иногда дает повод неправильно считать их интеллектуально неполноценными. Это впечатление усугубляется отставанием в овладении грамотой, в понимании арифметических задач. Сознание своей ограниченности и бессилия в попытках наладить общение со сверстниками и чужими взрослыми часто приводит к изменениям характера

В работе с дошкольниками необходимо учитывать то, что умственные процессы (восприятие, наглядно-образное мышление, продуктивное воображение и др.), определяющие готовность детей к школе, должны формироваться в свойственных для них привычных видах деятельности: игре, рисовании, конструировании, которые позволяют детям почувствовать себя активными, самостоятельными, способными решать постоянно усложняющиеся задачи и быстро адаптироваться к школе, к учебной деятельности.

Данная Программа представляет собой систему подготовки, основой которой является интегрированный курс, объединяющий все основные направления, развивающие необходимые качества, навыки, стимулирующие познавательные интересы, а главное, все занятия проходят «по-настоящему» - в школе, в классе, формируя, таким образом, школьные, но еще детские отношения.

Уровень программы: стартовый. Предполагает использование и реализацию общедоступных и универсальных форм организации материала, минимальную сложность, предлагаемого для освоения содержания программы. Учащимся предлагается знакомство с основными представлениями, не требующими владения специализированными предметными знаниями и концепциями, участие в решении заданий и задач, обладающих минимальным уровнем сложности, необходимым для освоения

содержания программы.

Объём: 144 часа.

Срок освоения программы: 1 год, 36 недель.

Форма обучения: очная.

Особенности организации образовательного процесса.

Особые образовательные потребности детей с тяжелыми нарушениями речи требуют адаптации образовательной программы с учетом оптимизации коммуникативных навыков учащихся. Необходимо сократить содержание, изменить количество учебных часов, использовать соответствующие методики и технологии, в том числе специализированных компьютерных технологий, дидактических пособий, визуальных средств.

Программа реализуется с 01 сентября по 31 мая по 4 часа в неделю (1 час из каждого модуля).

Наполняемость групп

Набор детей свободный, без предварительного отбора.

Особенности набора учащихся

В коллектив принимаются все желающие.

Режим занятий 2 раза в неделю по 2 часа. Один час - 30 минут, 10 минут – перемена.

Допускается возможность создания разновозрастных групп.

Цель программы: формирование речевой готовности, математических представлений, адаптация у детей с тяжелыми нарушениями речи 5 – 7 лет на занятиях по подготовке к школе.

Задачи:

Обучающие:

1. Формировать мотивацию учения, ориентированную на удовлетворение познавательных интересов, радость творчества.
2. Способствовать увеличению объёма внимания и памяти.
3. Способствовать формированию мыслительных операций (анализа и синтеза, сравнения, обобщения, классификации, аналогии).
4. Формировать умение планировать свои действия, осуществлять решение в соответствии с заданными правилами и алгоритмами, проверять результат своих действий.

Воспитательные:

1. Способствовать выработке умения целенаправленно владеть волевыми усилиями, устанавливать правильные отношения со сверстниками и взрослыми, видеть себя глазами окружающих.
2. Воспитывать самостоятельность, ответственность.

Развивающие:

1. Способствовать развитию речи, умению аргументировать свои высказывания, строить простейшие умозаключения.
2. Развивать мелкую моторику и зрительно-двигательную координацию.
3. Развивать образное и вариативное мышление, фантазию, воображение, творческие способности.

Планируемые результаты обучения:

Предметные:

1. У обучающихся сформирована мотивация учения, ориентированная на удовлетворение познавательных интересов, радость творчества.
2. Увеличение объёма внимания и памяти.
3. Сформированы мыслительные операции (анализ и синтез, сравнение, обобщение, классификация, аналогия).
4. Сформировано умение планировать свои действия, осуществлять решение в соответствии с заданными правилами и алгоритмами, проверять результат своих действий.

Личностные:

1. Выработалось умение целенаправленно владеть волевыми усилиями, устанавливать правильные отношения со сверстниками и взрослыми, видеть себя глазами окружающих.
2. Стали самостоятельнее, ответственнее.

Коррекционные:

1. Речь стала более развитой, обучающиеся научились аргументировать свои высказывания, строить простейшие умозаключения.
2. Развили мелкую моторику и зрительно-двигательную координацию.
3. Развили образное и вариативное мышление, фантазию, воображение, творческие способности.

Программа может быть использована для обучения детей с разным уровнем начальной подготовки. Программа может быть использована при работе со следующими категориями учащихся:

- дети-инвалиды;
- дети с ограниченными возможностями здоровья;
- дети с особыми образовательными потребностями (одаренные обучающиеся).

Программа может служить основой для разработки индивидуального учебного плана или индивидуального образовательного маршрута.

Программа может использоваться при сетевой форме реализации программы.

1 модуль «Подготовка к обучению чтению» (1 занятие в неделю продолжительностью 25 минут, всего 36 занятий в год) решает вопросы практической подготовки детей к обучению чтению. Содержание модуля направлено на общее развитие ребенка, посредством которого создается прочная основа для успешного изучения русского языка. Оно ориентировано на решение следующих задач: на создание условий для формирования многосторонне развитой личности ребенка (интеллектуальное, духовно-нравственное, эстетическое, эмоциональное развитие), для создания предпосылок положительной мотивации учения в школе; практическую подготовку детей к обучению чтению и письму; формирование элементарной культуры речи, совершенствование на доступном уровне навыков связной устной речи детей.

2 модуль «Подготовка к обучению письму» (1 занятие в неделю продолжительностью 25 минут, всего 36 занятий в год). В течение этого времени проводится обучение первоначальному письму с учетом психофизиологических особенностей детей шестилетнего возраста. В ходе обучения вырабатывается правильная осанка, наклонное расположение тетради на столе и умение держать карандаш и ручку при письме и рисовании. Проводятся упражнения для развития глазомера, кисти руки и мелких мышц пальцев.

3 модуль «Развитие речи» (1 занятие в неделю продолжительностью 25 минут, всего 36 занятий в год). Проводится обучение по развитию свободного общения воспитанников со взрослыми и детьми, развитию всех компонентов устной речи детей (лексической стороны, грамматического строя речи, произносительной стороны речи; связной речи – диалогической и монологической форм) в различных видах деятельности, практическому овладению воспитанниками нормами русской речи.

4 модуль «Математические ступеньки» (1 занятие в неделю продолжительностью 25 минут, всего 36 занятий в год) направлен на развитие умений проводить наблюдения, сравнивать, выделять указанные и новые свойства объекта, его существенные и несущественные характеристики, понимать относительность свойств объекта. Делать выводы по результатам наблюдений, проверять их истинность, уметь использовать полученные выводы для дальнейшей работы.

Учебный план

№ п/ п	Модули	Количес тво часов	Форма аттестации / контроля
		1 год обучения	
1	Подготовка к обучению чтению	36	Наблюдение
2	Подготовка к обучению письму	36	Наблюдение
3	Развитие речи	36	Наблюдение
4	Математические ступеньки	36	Наблюдение
Общее количество часов		144	

Подготовка к обучению чтению

Дошкольный возраст — это период активного усвоения ребенком разговорного языка, становление и развитие всех сторон речи.

Одной из современных педагогических проблем выделяется проблема готовности ребенка к школе, и одна из них - речевая. Под речевой готовностью к школе понимается взаимосвязь множества компонентов, основными из которых являются звукопроизношение, фонематический слух, звуковой анализ, словарный запас, грамматический строй, связность речи.

Задача учреждения дополнительного образования - воспитать у детей качества речи, способствующие успешному овладению ими устной и письменной речи в начальной школе.

Формирование у детей навыка чтения является необходимой базой для всего последующего образования. Но с каждым годом увеличивается число детей, у которых проявляются нарушения чтения. Они испытывают большие трудности в осуществлении звукового анализа и синтеза слов, плохо запоминают буквы, искажают слоговую структуру слова. Это приводит к низкому темпу чтения и снижению уровня понимания прочитанного. Несовершенство зрительного, пространственного и фонематического восприятия также затрудняет формирование навыков чтения и письма.

Цель: формирование речевой готовности к школе у детей 5 – 7 лет с тяжелыми нарушениями речи в процессе освоения устной речи на занятиях по подготовке к обучению чтению.

Задачи: сформировать и закрепить правильное произношение звуков родного языка и соотнесение их с буквенным изображением; выработка интонационной выразительности, дикции, силы голоса, темпа речи.

Ожидаемые результаты.

К концу обучения обучающиеся:

1. Будут владеть понятиями: «слово», «звук», «буква», «предложение», знать названия букв.
2. Различать гласные, твердые и мягкие согласные.
3. Правильно ставить ударение в знакомых словах.
4. Плавно читать целыми словами, отвечать на вопросы по тексту.

Учебно-тематический план

№ п/п	Тема	всего заняти й	В том числе		Форма аттестации / контроля
			тео рия	пра кти ка	
1	Вводные занятия. Подготовительный период.	1	1	-	Беседа, диагностика
2	Гласные звуки [а], [о], [и], [ы], [у], [э]. Буква А а	1	-	1	Беседа
3	Гласные звуки [а], [о], [и], [ы], [у], [э]. Буква У у	1	-	1	Беседа, опрос
4	Гласные звуки [а], [о], [и], [ы], [у], [э]. Буква О о	1	-	1	Беседа, опрос
5	Звуки [м] [м`] буква М м	1	-	1	Беседа, опрос
6	Звуки [с] [с`] буква С с	1	-	1	Беседа, опрос
7	Звуки [х] [х`] буква Х х	1	-	1	Беседа, опрос
8	Закрепление пройденных звуков и букв. Чтение.	1	-	1	Беседа, опрос
9	Звуки [р] [р`] буква Р р	1	-	1	Беседа, опрос
10	Звуки [ш] буква Ш ш	1	-	1	Беседа, опрос
11	Звук [ы] Буква Ы	1	-	1	Беседа, опрос
12	Звуки [л] [л`] Буква Л	1	-	1	Беседа, опрос
13	Чтение Л-Р	1	-	1	Беседа, опрос
14	Звуки [н] [н`] Буква Н	1	-	1	Беседа, опрос
15	Закрепление пройденных звуков и букв. Чтение.	1	-	1	Беседа, опрос
16	Звуки [к] [к`] Буква К	1	-	1	Беседа, опрос
17	Закрепление пройденных звуков и букв. Чтение.	1	-	1	Беседа, опрос
18	Звуки [т] [т`] Буква Т	1	-	1	Беседа, опрос
19	Звук [и] Буква И	1	-	1	Беседа, опрос
20	Звуки [п] [п`] Буква П	1	-	1	Беседа, опрос
21	Звуки [з] [з`] Буква З	1	-	1	Беседа, опрос
22	Звук [й`] Буква Й	1	-	1	Беседа, опрос
23	Чтение И-Й, ый-ий	1	-	1	Беседа, опрос
24	Звуки [г] [г`] Буква Г	1	-	1	Беседа, опрос
25	Парные С-З, Г-К	1	-	1	Беседа, опрос
26	Звуки и буквы В в, Д д, Б б, Ж ж	1	-	1	Беседа, опрос
27	<i>Согласные звуки [ð], [ð].</i>	1	-	1	Беседа, опрос

	<i>Буква Д д. (1 з.)</i>				
28	Согласные звуки [б], [б']. Буква Б б. (1 з.)	1	-	1	Беседа, опрос
29	Чтение Д-Т . (1 з.)	1	-	1	Беседа, опрос
30	Гласный звук [е]. Буква Е е.	1	-	1	Беседа, опрос
31	Чтение Ж-З, Б-П. (1 з.) Согласные звуки [ж], [ж'].	1	-	1	Беседа, опрос
32	Гласный звук [е]. Буква Е е. (1 з.)	1	-	1	Беседа, опрос
33	Буква Ё. (1 з.)	1	-	1	Беседа, опрос
34	Гласный звук [я]. Буква Я я. (1 з.)	1	-	1	Беседа, опрос
35	<i>Гласный звук [ю]. Буква Ю ю. (1 з.)</i>	1	-	1	Беседа, опрос
36	Итоговое занятие	1	-	1	Беседа, опрос
Итого		36	1	35	

Содержание программы

1. Вводное занятие. Подготовительный период.

Теория: представление о предложении; знакомство со схемой предложения; составление предложений по схеме; деление предложений – на слова, слов – на слоги.

Текущий контроль: наблюдение за правильным произношением и распознаванием на слух звуков и выделение гласных и согласных звуков из слов.

2. Гласные звуки. Буква А а.

Практика: знакомство со звуками [а], [о], [и], [ы], [у], [э]; буквы А а; характеристика звука, выделение звука в словах, распознавание звука, соотнесение звука и буквы, определение места звука в слове; сопоставление буквы и ее графического образа; чтение букв.

Текущий контроль: наблюдение за правильностью выполнений заданий нахождение буквы в печатном тексте.

3. Гласные звуки. Буква У у.

Практика: закрепление понятия о гласных звуках [а], [о], [и], [ы], [у], [э]; буква У у; характеристика звука, выделение звука в словах, распознавание звука, соотнесение звука и буквы, сопоставление буквы и ее графического образа; нахождение буквы в печатном тексте; чтение букв.

Текущий контроль: наблюдение за правильностью выполнений заданий определение места звука в слове.

4. Гласные звуки. Буква О о.

Практика: закрепление понятия о гласных звуках [а], [о], [и], [ы], [у], [э]; буква О о; характеристика звука, выделение звука в словах, распознавание звука, соотнесение звука и буквы, чтение букв и слогов.

Текущий контроль: наблюдение за правильностью выполнений заданий определение места звука в слове.

5. Согласные звуки [м] [м']. Буква М м.

Практика: понятия о гласных и согласных звуках; буква М м; характеристика звуков; знакомство с буквой М м и звуками, которые она обозначает; выделение звука в словах, распознавание звука, соотнесение звука и буквы; чтение букв и слогов.

Текущий контроль: наблюдение за правильностью выполнений заданий определение места звука в слове.

6. Согласные звуки [с] [с']. Буква С с.

Практика: понятия о гласных и согласных звуках; буква С с; характеристика звуков, знакомство с буквой С с и звуками, которые она обозначает; выделение звука в словах, распознавание звука, соотношение звука и буквы, определение места звука в слове; чтение букв и слогов.

Текущий контроль: наблюдение за правильностью выполнений заданий звуковой анализ слова СОМ.

7. Согласные звуки [x] x`. Буква Х х.

Практика: понятия о гласных и согласных звуках; буква Х х; характеристика звуков, звуковой анализ слова МОХ; знакомство с буквой Х х и звуками, которые она обозначает; выделение звука в словах, распознавание звука, соотнесение звука и буквы, чтение букв и слогов.

Текущий контроль: наблюдение за правильностью выполнений заданий определение места звука в слове.

8. Закрепление пройденных букв и звуков.

Практика: характеристика звуков и букв; чтение слогов и слов с данными буквами.

Текущий контроль: наблюдение за правильностью выполнений заданий умение узнавать буквы и дописывать их.

9. Согласные звуки [p][p`. Буква Р р.

Практика: понятия о гласных и согласных звуках; буква Р р.; характеристика звуков, знакомство с буквой Р р и звуками, которые она обозначает; выделение звука в словах, распознавание звука, соотнесение звука и буквы, определение места звука в слове; чтение букв и слогов.

Текущий контроль: наблюдение за правильностью выполнений заданий звуковой анализ слова ВОРОНА.

10. Согласные звуки [ш]. Буква Ш ш.

Практика: понятия о гласных и согласных звуках. Буква Ш ш; характеристика звуков, знакомство с буквой Ш ш и звуками, которые она обозначает; выделение звука в словах, распознавание звука, соотнесение звука и буквы, определение места звука в слове; чтение букв и слогов.

Текущий контроль: наблюдение за правильностью выполнений заданий звуковой анализ слова ШАР.

11. Гласные звуки [ы]. Буква Ы.

Практика: понятия о гласных и согласных звуках; буква Ы; характеристика звуков, знакомство с буквой Ы и звуком, который она обозначает; выделение звука в словах, распознавание звука, соотнесение звука и буквы, определение места звука в слове; чтение букв и слогов.

Текущий контроль: наблюдение за правильностью выполнений заданий звуковой анализ слова ЛЫЖИ.

12. Согласные звуки [л], [л]. Буква Л л.

Практика: понятия о гласных и согласных звуках; буква Л л; характеристика звуков, звуковой анализ слова МЫЛО; познакомить с буквой Л л и звуками, которые она обозначает; выделение звука в словах, распознавание звука, соотнесение звука и буквы, чтение букв и слогов.

Текущий контроль: наблюдение за правильностью составления слов СА-ЛО, СА-ША из разрезной азбуки.

13. Чтение Л-Р.

Практика: закрепить ранее изученные буквы; характеристика звуков, чтение слогов, слов со звуками Л и Р, чтение предложений.

Текущий контроль: наблюдение за правильностью выполнений звукового анализа слова ЛАСКА.

14. Согласные звуки [н], [н']. Буква Н н.

Практика: понятия о гласных и согласных звуках; буква Н н; характеристика звуков, звуковой анализ слова ОКНО; познакомить с буквой Н н и звуками, которые она обозначает; выделение звука в словах, распознавание звука, соотнесение звука и буквы, чтение букв и слогов.

Текущий контроль: наблюдение за правильностью составления слова ЛУ-НА из разрезной азбуки.

15. Закрепление пройденных букв и звуков.

Практика: характеристика звуков и букв, умение узнавать буквы и дописывать их; с данными буквами.

Текущий контроль: наблюдение за правильностью чтения слогов и слов.

16. Согласные звуки [к], [к']. Буква К к.

Практика: понятия о гласных и согласных звуках; буква К к; характеристика звуков, звуковой анализ слова КРАН; знакомство с буквой К к и звуками, которые она обозначает; выделение звука в словах, распознавание звука, соотнесение звука и буквы, чтение букв и слогов, слов.

Текущий контроль: наблюдение за правильностью составления слов ЛУК, РАК из разрезной азбуки.

17. Закрепление пройденных букв и звуков.

Практика: характеристика звуков и букв, умение узнавать буквы и дописывать их.

Текущий контроль: наблюдение за правильностью чтения слогов и слов.

18. Согласные звуки [т], [т']. Буква Т т.

Практика: понятия о гласных и согласных звуках; буква Т т. характеристика звуков, звуковой анализ слова ТРАКТОР; знакомство с буквой Т т и звуками, которые она обозначает; выделение звука в словах, распознавание звука, соотнесение звука и буквы, чтение букв и слогов, слов.

Текущий контроль: наблюдение за правильностью составления слов УТКА, КОТ из разрезной азбуки.

19. Гласный звук [и]. Буква И и.

Практика: закрепить понятия о гласных и согласных звуках; буква И и; характеристика звука, знакомство с буквой И и, звуком, который она обозначает; выделение звука в словах, распознавание звука, соотнесение звука и буквы, определение места звука в слове; чтение букв и слогов, слов.

Текущий контроль: выполнение звукового анализа слова ЛИСА.

20. Согласные звуки [п], [п']. Буква П п.

Практика: понятия о гласных и согласных звуках; буква П п, характеристика звуков, звуковой анализ слова ПИЛА; знакомство с буквой П п и звуками, которые она обозначает; выделение звука в словах, распознавание звука, соотнесение звука и буквы, чтение букв и слогов, слов.

Текущий контроль: наблюдение за правильностью составления слов ЛАМ-ПА, ШАП-КА из разрезной азбуки.

21. Согласные звуки [з]/[з']. Буква З з.

Практика: закрепление понятия о гласных и согласных звуках; буква З з, характеристика звуков, звуковой анализ слова МОРОЗ; познакомить с буквой З з и звуками, которые она обозначает; выделение звука в словах, распознавание звука, соотнесение звука и буквы, чтение букв и слогов, слов.

Текущий контроль: наблюдение за правильностью определения места звука в слове.

22. Согласный звук [й]. Буква Й й.

Практика: понятия о гласных и согласных звуках; буква Й й, характеристика звуков, звуковой анализ слова ЙОД; знакомство с буквой Й и звуком, который она обозначает; выделение звука в словах, распознавание звука, соотнесение звука и буквы, чтение букв и слогов, слов, предложений.

Текущий контроль: наблюдение за правильностью выполнений заданий определение места звука в слове.

23. Чтение И - И, ЫЙ - ИЙ.

Практика: закрепление ранее изученных букв; характеристика звуков, чтение слогов, слов с буквами Ы - Й, чтение предложений.

Текущий контроль: выполнение звукового анализа слова СИНИЙ.

24. Согласные звуки [г]/[г']. Буква Г г.

Практика: буква Г г.; характеристика звуков, звуковой анализ слова КНИГА; знакомство с буквой Г г и звуками, которые она обозначает; выделение звука в словах, распознавание звука, соотнесение звука и буквы, чтение букв и слогов, слов, предложений.

Текущий контроль: наблюдение за правильностью определения места звука в слове.

25. Чтение С-З, Г-К.

Практика: закрепление ранее изученных букв; характеристика звуков, звуковой анализ слова ГАЛКА; чтение предложений.

Текущий контроль: чтение слогов, слов со звуками С, З, Г, К.

26. Согласные звуки [в], [в']. Буква В в.

Практика: буква В в; характеристика звуков, звуковой анализ слова ВАЗА; знакомство с буквой В в и звуками, которые она обозначает; распознавание звука, соотнесение звука и буквы, чтение букв и слогов, слов, предложений.

Текущий контроль: печатание слов ВОЗ, ИВА в тетради.

27. Согласные звуки [д], [д']. Буква Д д. (1 з.)

Практика: закрепление понятия о гласных и согласных звуках; буква Д д; характеристика звуков, звуковой анализ слова ДЫМ; знакомство с буквой Д д и звуками, которые она обозначает; распознавание звука, соотнесение звука и буквы, чтение букв и слогов, слов, предложений.

Текущий контроль: наблюдение за правильностью печатания слов ДОМ, Дима в тетради.

28. Чтение Д-Т.

Практика: закрепление ранее изученных букв; характеристика звуков; подбор слова к звуковой схеме; чтение предложений.

Текущий контроль: наблюдение за правильностью чтения слогов, слов со звуками Д, Т.

29. Согласные звуки [б], [б']. Буква Б б.

Практика: буква Б б; характеристика звуков, звуковой анализ слова ЗУБ; ознакомить с буквой Б б и звуками, которые она обозначает; выделение звука в словах, распознавание звука, соотнесение звука и буквы.

Текущий контроль: чтение букв и слогов, слов, предложений.

30. Согласные звуки [ж], [ж']. Буква Ж ж.

Практика: закрепление понятий о гласных и согласных звуках: буква Ж ж; характеристика звуков, звуковой анализ слова ЖИВОТНОЕ; знакомство с буквой Ж ж и звуками, которые она обозначает; соотнесение звука и буквы;

Текущий контроль: чтение слогов, слов, предложений.

31. Чтение Ж-З, Б-П.

Практика: закрепление ранее изученных букв; характеристика звуков; звуковой анализ слова; чтение предложений.

Текущий контроль: чтение слогов, слов со звуками Ж-З, Б-П.

32. Гласный звук [е]. Буква И и.

Практика: буква И и; характеристика звука, знакомство с буквой И и, звуками, который она обозначает; чтение слогов, слов, предложений.

Текущий контроль: звуковой анализ слова ЛИС.

33. Буква Ъ.

Практика: буква Ъ; характеристика звука, звуковой анализ слова КОНЬ; познакомить с буквой Ъ, тем, что она звука не обозначает

Текущий контроль: чтение слогов, слов, предложений.

34. Гласный звук [я]. Буква Я я.

Практика: буква Я я; характеристика звука, знакомство с буквой Я я, звуками, которые она обозначает; чтение слогов, слов, предложений.

Текущий контроль: звуковой анализ слова РЕБЯТА.

35. Гласный звук [ю]. Буква Ю ю.

Практика: буква Ю ю; характеристика звука; знакомство с буквой Ю ю, звуками, которые она обозначает.

Текущий контроль: чтение слогов, слов, предложений.

36. Итоговое занятие.

Практика: характеристика звуков и букв, умение узнавать буквы и дописывать их.

Текущий контроль: чтение слогов и слов, диагностика учащихся (Приложение №2).

Подготовка к обучению письму

Вопрос о необходимости подготовки детей к обучению в школе в последнее время стал очень актуальным. Все чаще взрослые задаются вопросами: «Надо ли готовить детей к школе?»

Нужно ли учить их читать, считать и даже писать?» Учителя долгое время повторяли за учеными: «Надо развивать, а читать, считать, и тем более писать – школа научит». Но постепенно и они все чаще стали заявлять, что программа начальных классов сложна и объемна, ребенку, не владеющему первоначальными навыками грамоты, осваивать ее курс порой очень трудно. Кроме того, в школе достаточно жесткий «учебный план» по обучению группы детей, который нельзя изменить в течение года, поэтому лучше, если будущие первоклассники придут в школу «подготовленными». В этом случае они легче впишутся в процесс обучения, им будет комфортнее на новой ступени образования. Родители же дошкольников давно уяснили: успеваемость учащегося начальной школы, качество усвоения им знаний, да и вся его дальнейшая «школьная карьера» во многом зависит от дошкольной подготовки.

Цель: освоить графические навыки написания букв, развитие мелкой моторики и координации движения руки.

Задачи:

- научить детей ориентироваться в тетради и на листе бумаги;
- научить детей правильной посадке при письме, правильно располагать тетрадь на парте во время письма, умению держать шариковую ручку;
- научить штриховать в разных направлениях;
- научить письму элементов букв.

К концу обучения по разделу предполагается продвижение детей в развитии мелкой моторики руки, формирование у них познавательных интересов, коммуникативных умений и творческих способностей.

Учебно-тематический план

№ п/п	Тема	Количество часов			Форма аттестации / контроля
		Всего	Теория	Практика	
1.	Ориентирование на плоскости. Штриховка в разных направлениях.	7	1	6	Беседа, опрос
1.1	Взаимное расположение предметов: наверху, внизу, (выше, ниже); слева, справа (левее, правее); перед, за, между, рядом ориентирование на листе бумаги.	1	1	-	Беседа, опрос
1.2	Форма и цвет предметов.	1	-	1	Беседа, опрос
1.3	Обведение по контуру знакомых фигур. Ознакомление с правилами штриховки.	2	-	2	Беседа, опрос
1.4	Штриховка в разных направлениях (слева направо, сверху вниз)	2	-	2	Беседа, опрос
1.5	Штриховка разными видами: петлями и полуovalами, крючками	1	-	1	Беседа, опрос
2	Письмо элементов букв	6	1	5	Беседа, опрос
2.1	Ознакомление с рабочей строкой. Правила посадки при письме. Верхняя и нижняя линии рабочей строки.	1	1	-	Беседа, опрос
2.2	Письмо короткой наклонной палочки. Письмо наклонных линий с закруглением внизу.	1	-	1	Беседа, опрос
2.3	Письмо короткой наклонной палочки с закруглением сверху	1	-	1	Беседа, опрос
2.4	Короткие длинные линии с закруглением внизу и сверху.	1	-	1	Беседа, опрос
2.5	Письмо длинной наклонной палочки с	1	-	1	Беседа, опрос

	петлей вверху/ внизу.				
2.6	Письмо полуовалов (овалов с разрывом).	1	-	1	Беседа, опрос
3	Письмо букв.	23	2	21	Беседа, опрос
3.1	Письмо печатных букв.	2	-	2	Беседа, опрос
3.2	Гласные и согласные звуки и буквы. Буквы Ы, И, А, О, Э. Выделение звука в начале, конце и середине слова.	3	-	3	Беседа, опрос
3.3	Слова, звуки. Звук [а], буква А.	1	-	1	Беседа, опрос
3.4	Звуки [о] [э]. Буквы О, Э, А.	1	-	1	Беседа, опрос
3.5	Звуки [и], [ы]. Буквы Ы, И, А, О, Э.	1	-	1	Беседа, опрос
3.6	Звук [у], буквы У.	1	-	1	Беседа, опрос
3.7	Письмо изученных букв.	1	-	1	Беседа, опрос
3.8	Звуки [м] и [м']. Буква М.	1	-	1	Беседа, опрос
3.9	Звуки [н] и [н']. Буквы Н, М.	1	-	1	Беседа, опрос
3.10	Согласные звуки и буквы. Слоги.	1	-	1	Беседа, опрос
3.11	Звуки [п] и [п']. Буквы П, Н, М; гласные буквы.	1	-	1	Беседа, опрос
3.12	Звуки [т], [т']. Буквы Т, П, Н, М.	1	-	1	Беседа, опрос
3.13	Звуки [к], [к']. Буквы К, Т.	1	-	1	Беседа, опрос
3.14	Слова с буквами К, Т.	1	-	1	Беседа, опрос
3.15	Согласные буквы.	1	-	1	Беседа, опрос
3.16	Буквы Е, Ё, Ю, Я. Слоги с этими буквами.	1	-	1	Беседа, опрос
3.17	Письмо изученных букв и слогов.	1		1	Беседа, опрос
3.18	Обобщение знаний о звуках.	1	1	-	Беседа, опрос
3.19	Обобщение знаний о буквах, слогах.	1	1	-	Беседа, опрос
3.20	Итоговое занятие.	1	-	1	Беседа, опрос

Содержание программы

1. Ориентирование на плоскости. Штриховка в разных направлениях.

1.1. Взаимное расположение предметов: наверху, внизу, (выше, ниже); слева, справа (левее, правее); перед, за, между, рядом ориентирование на листе бумаги.

Практика: подготовка мелкой моторики руки, правильная штриховка; письмо прямых, вертикальных, наклонных линий, копирование образцов.

Текущий контроль: наблюдение за правильностью выполнений заданий в печатной тетради (Приложение №1).

1.2. Форма и цвет предметов.

Практика: правильная штриховка, копирование образцов.

Текущий контроль: наблюдение за правильностью выполнений заданий в печатной тетради (Приложение №1).

1.3. Обведение по контуру знакомых фигур. Ознакомление с правилами штриховки.

Практика: штриховать и обводить предметы по образцу ориентируясь за знаки стрелки.

Текущий контроль: наблюдение за правильностью выполнений заданий в печатной тетради (Приложение №1).

1.4. Штриховка в разных направлениях (слева направо, сверху вниз).

Практика: раскрашивание и штриховка рисунков (слева направо, сверху вниз).

Текущий контроль: наблюдение за правильностью выполнений заданий в печатной тетради (Приложение №1).

1.5. Штриховка разными видами: петлями и полуовалами, крючками.

Практика: раскрашивать и штриховка рисунков петлями и полуовалами, крючками.

Текущий контроль: наблюдение за правильностью выполнений заданий в печатной тетради (Приложение №1).

2. Письмо элементов букв.

2.1. Ознакомление с рабочей строкой. Правила посадки при письме. Верхняя и нижняя линии рабочей строки.

Практика: ориентировка в тетради, различие рабочей вспомогательной строки.

Текущий контроль: наблюдение за правильностью выполнений заданий в печатной тетради (Приложение №1).

2.2. Письмо короткой наклонной палочки. Письмо наклонных линий с закруглением внизу.

Практика: рисование одной линией элементов букв, соблюдение последовательности.

Текущий контроль: наблюдение за правильностью выполнений заданий в печатной тетради (Приложение №1).

2.3. Письмо короткой наклонной палочки с закруглением сверху.

Практика: написание параллельных линий, рисование параллельных прямых, горизонтальных и вертикальных линий по высоте и ширине.

Текущий контроль: наблюдение за правильностью выполнений заданий в печатной тетради (Приложение №1).

2.4. Короткие длинные линии с закруглением внизу и вверху.

Практика: написание параллельных линий, рисование параллельных прямых, горизонтальных и вертикальных линий по высоте и ширине.

Текущий контроль: наблюдение за правильностью выполнений заданий в печатной тетради (Приложение №1).

2.5. Письмо длинной наклонной палочки с петлей вверху/внизу.

Практика: соблюдение последовательности различных элементов, направление графических элементов.

Текущий контроль: наблюдение за правильностью выполнений заданий в печатной тетради (Приложение №1).

2.6. Письмо полуovalов (ovalов с разрывом).

Практика: письмо ovalов и кругов их сходство и различие.

Текущий контроль: наблюдение за правильностью выполнений заданий в печатной тетради (Приложение №1).

3. Письмо букв.

3.1. Письмо печатных букв.

Практика: уточнение знаний о гласных звуках, распознавание их в словах.

Текущий контроль: наблюдение за правильностью выполнений заданий в печатной тетради (Приложение №1).

3.2. Гласные и согласные звуки и буквы. Буквы Ы, И, А, О, Э. Выделение звука в начале, конце и середине слова.

Практика: понятия слово, звук, буква, составление слов.

Текущий контроль: деление слова на слоги.

3.3. Слова, звуки. Звук [а], буква А.

Практика: понятия слово, звук, буква, деление слова на слоги, составление слов.

Текущий контроль: деление слова на слоги, составление слов.

3.4. Звуки [о] [э]. Буквы О, Э, А.

Практика: звуко – буквенный анализ слов, составление предложения.

Текущий контроль: наблюдение за правильностью составления предложения.

3.5. Звуки [и], [ы]. Буквы Ы, И, А, О, Э.

Практика: уточнение знаний о гласных звуках, знакомство с новыми гласными звуками, различие гласных и согласных.

Текущий контроль: наблюдение за правильностью произношения гласных и согласных.

3.6. Звук [у], буквы У.

Практика: уточнение знаний о гласных звуках, знакомство с новыми гласными звуками, различие гласных и согласных.

Текущий контроль: наблюдение за различием гласных и согласных звуков.

3.7. Письмо изученных букв.

Практика: основные правила письма букв, коротких слов.

Текущий контроль: наблюдение за правильностью письма букв.

3.8. Звуки [м] и [м']. Буква М.

Практика: различие гласных и согласных, упражнение в назывании твёрдых и мягких согласных звуков, наблюдение над гласными и согласными звуками.

Текущий контроль: наблюдение за правильностью в назывании твёрдых и мягких согласных звуков.

3.9. Звуки [н] и [н']. Буквы Н, М.

Практика: различие гласных и согласных, упражнение в назывании твёрдых и мягких согласных звуков.

Текущий контроль: наблюдение за правильностью говорения твёрдых и мягких согласных звуков.

3.10. Согласные звуки и буквы. Слоги.

Практика: деление слов на слоги, распознавание согласных звуков в словах.

Текущий контроль: наблюдение за правильностью деления слов на слоги.

3.11. Звуки [п] и [п']. Буквы П, Н, М; гласные буквы.

Практика: нахождение пары мягких и твёрдых согласных звуков.

Текущий контроль: наблюдение за правильностью нахождения пары мягких и твёрдых согласных звуков.

3.12. Звуки [т], [т']. Буквы Т, П, Н, М.

Практика: составление рассказов к рисунку, нахождение пары мягких и твёрдых согласных звуков.

Текущий контроль: наблюдение за правильностью нахождения пары мягких и твёрдых согласных звуков.

3.13. Звуки [к], [к']. Буквы К, Т.

Практика: нахождение пары мягких и твёрдых согласных звуков.

Текущий контроль: наблюдение за правильностью нахождения пары мягких и твёрдых согласных звуков.

3.14. Слова с буквами К, Т.

Практика: звуко – буквенный анализ слов, составление предложения.

Текущий контроль: наблюдение за правильностью выполнений звуко – буквенного анализа слов.

3.15. Согласные буквы.

Практика: звуко – буквенный анализ слов, составление предложения.

Текущий контроль: наблюдение за правильностью составления предложения.

3.16. Буквы Е, Ё, Ю, Я. Слоги с этими буквами.

Практика: сравнение и запись буквы, нахождение этой буквы в словах.

Текущий контроль: наблюдение за нахождением буквы Е, Ё, Ю, Я в словах.

3.17. Письмо изученных букв и слогов.

Практика: составление предложения, освоение основных правил письма.

Текущий контроль: наблюдение за правильностью выполнений основных правил письма.

3.18. Обобщение знаний о звуках.

Практика: составление предложения, освоение основных правил письма.

Текущий контроль: наблюдение за правильностью выполнений основных правил письма.

3.19. Обобщение знаний о буквах, слогах.

Практика: определение звуков и букв, узнавание букв и дописывание их.

Текущий контроль: наблюдение за правильным составлением предложения.

3.20. Итоговое занятие.

Практика: составление предложения, освоение основных правил письма; определение звуков и букв, узнавание букв и дописывание их.

Текущий контроль: наблюдение за правильностью составления предложения; применение основных правил письма.

Развитие речи

Важная особенность человека в современном мире - умение общаться с другими людьми. Чем лучше человек овладеет умением делать такое общение эффективным, тем успешнее, счастливее сложится его жизнь. Общение напрямую связано с речью: мы обращаемся к другим людям с вопросами, отвечаем, спорим, соглашаемся, рассказываем, объясняем. Для этого необходим не только определённый словарный запас и грамматические конструкции, но и коммуникативно-речевые умения:

-умение ориентироваться в речевой ситуации,
-умение владеть диалогической и монологической речью,
-умение пользоваться речевыми этикетными формулировками.
-умение использовать свойства устной речи (громкость, темп, мимика и др.)

Дошкольник только начинает учиться подобному речевому общению, и задача взрослого - помочь ему.

Цель занятий: пробудить у ребёнка с тяжёлыми нарушениями речи желание общаться, вызвать интерес к речи, начать формирование правильного речевого поведения, навыков культурной речи, умения слушать и высказываться на близкие детям темы.

Поэтому педагог должен организовать активную речевую деятельность детей в ситуациях бытового, игрового, учебного характера.

Занятия проводятся в атмосфере общения взрослого с детьми и детей друг с другом.

Процесс обучения проходит с опорой на коммуникативно - речевой опыт ребёнка, на занятиях преобладает практическая работа: упражнения в произнесении, рассказывании, слушании, сочинительстве.

Учебный-тематический план

Наименования разделов, тем	Все го час ов	В том числе		Форма аттестации / контроля
		тео рия	прак тика	
1. Вводное занятие.	1	1	-	Беседа, диагностика
2. Развитие и совершенствование лексической стороны речи.	6	-	6	Беседа
2.1. Осень.	1	-	1	Беседа, опрос
2.2. Деревья.	1	-	1	Беседа, опрос
2.3. Огород.	1	-	1	Беседа, опрос
2.4. Сад. Фрукты.	1	-	1	Беседа, опрос
2.5. Лесные ягоды. Грибы.	1	-	1	Беседа, опрос
2.6. Речевой этикет. Слова приветствия.	1	-	1	Беседа, опрос
3. Формирование грамматического строя речи.	8	-	8	Беседа, опрос
3.1. Предметы личной гигиены.	1	-	1	Беседа, опрос
3.2. Речевой этикет. Слова прощания.	1	-	1	Беседа, опрос
3.3. Одежда.	1	-	1	Беседа, опрос
3.4. Игрушки.	1	-	1	Беседа, опрос
3.5. Посуда.	1	-	1	Беседа, опрос
3.6. Мебель.	1	-	1	Беседа, опрос
3.7. Транспорт.	1	-	1	Беседа, опрос
3.8. Зима. Зимние забавы.	1	-	1	Беседа, опрос
4. Развитие и совершенствование звуковой культуры речи.	6	-	6	Беседа, опрос
4.1. Дом и его части.	1	-	1	Беседа, опрос
4.2. Речевой этикет. Слова – вежливости. Слова – благодарности.	1	-	1	Беседа, опрос
4.3. Дикие и домашние животные. Их детеныши.	1	-	1	Беседа, опрос
4.4. Профессии.	1	-	1	Беседа, опрос
4.5. Речевой тренинг «Летний сад».	1	-	1	Беседа, опрос
4.6. Защитники отечества.	1	-	1	Беседа, опрос
5. Развитие связной речи детей (диалогическая речь и монологическая речь).	15	-	15	Беседа, опрос
5.1. Больница.	1	-	1	Беседа, опрос
5.2. Семья.	1	-	1	Беседа, опрос
5.3. Мамин праздник.	1	-	1	Беседа, опрос

5.4. Домашние помощники (электроприборы).	1	-	1	Беседа, опрос
5.5. Речевой тренинг «Петропавловская крепость».	1	-	1	Беседа, опрос
5.6. Весна.	1	-	1	Беседа, опрос
5.7. Первые весенние цветы.	1	-	1	Беседа, опрос
5.8. Комнатные растения.	1	-	1	Беседа, опрос
5.9. Космос.	1	-	1	Беседа, опрос
5.10. Я живу в России.	1	-	1	Беседа, опрос
5.11. Природные явления.	1	-	1	Беседа, опрос
5.12. Скоро в школу.	1	-	1	Беседа, опрос
5.13. Времена года.	1	-	1	Беседа, опрос
5.14. Лето.	1	-	1	Беседа, опрос
5.15. Итоговое занятие «Давай поговорим!».	1	-	1	Опрос, диагностика
Итого:	36	1	35	

Содержание модуля «Развитие речи»

1. Вводное занятие.

Теория: вводное занятие; инструктаж по технике безопасности; диагностика учащихся.

Текущий контроль: беседа по усвоению обучающимися техники безопасности на занятиях.

2. Развитие и совершенствование лексической стороны речи.

Расширять, уточнять и активизировать словарь через углубление представлений о мире, в котором мы живем, о предметах, явлениях, событиях ближайшего и дальнего окружения ребенка. Учить пользоваться обобщающими понятиями. Расширять и активизировать словарь через синонимы и антонимы (существительные, глаголы, прилагательные). Учить понимать, объяснять и использовать переносное значение слов (трусливый, как заяц; хитрая как лиса; быстрый, как ветер и т.д.). Побуждать использовать переносное значение слов в своей речи для более точного и образного выражения мысли. Продолжать знакомить с многозначными словами и словами – омонимами. Продолжать знакомить с фразеологическими оборотами.

2.1. Осень.

Практика: признаки осени; осенние месяцы; обогащение предметного словаря; чтение и рассказывание стихов об осени.

Текущий контроль: опрос по теме занятия, чтение стихотворений на осеннюю тематику наизусть.

2.2. Деревья.

Практика: загадки о деревьях; сравнительно-описательные рассказы; ассоциативные цепочки, к слову, осень.

Текущий контроль: опрос по теме занятия, чтение стихотворений о деревьях наизусть.

2.3. Огород.

Практика: загадки о деревьях; сравнительно-описательные рассказы; ассоциативные цепочки, к слову, осень.

Текущий контроль: наблюдение за тем, как ребенок включается в диалог, описание картинки.

2.4. Сад. Фрукты.

Практика: труд взрослых на полях и огородах; активизация предметного словаря, словаря признаков и глаголов; звуко-слоговой анализ названий фруктов; игра «Угадай слово по первому слогу»; чтение и пересказ рассказа «Как яблоки собирают?»; загадки-описания, сравнительно-описательные рассказы.

Текущий контроль: опрос по теме занятия, чтение стихотворений о фруктах наизусть, наблюдение за правильностью произношения слов.

2.5. Лесные ягоды. Грибы.

Практика: загадки о ягодах; игра «Назови ласково»; пальчиковая гимнастика «В лес идем мы погулять», «Много мы грибов набрали»; чтение сказки «Дудочка и кувшинчик»; ответы на вопросы к сказке; знакомство с пословицами; правила безопасного поведения в лесу; чтение сказки В. Сутеева «Под грибом», беседа по содержанию сказки.

Текущий контроль: наблюдение за тем, как обучающиеся беседуют по содержанию сказки, какие слова используют, чтение стихотворений о грибах и ягодах наизусть.

2.6. Речевой этикет. Слова приветствия.

Практика: знакомство с словами приветствия; развитие связной речи; диалогическое взаимодействие.

Текущий контроль: диалог с использованием слов приветствия.

3. Формирование грамматического строя речи.

Упражнять в образовании родительного падежа множественного числа существительных трудных форм (улей-ульев, пень-пней, лоб-лбов, карась-карасей и т.д.). Упражнять в употреблении несклоняемых существительных (пальто, кофе, какао, пианино, метро, кенгуру и т.д.). Совершенствовать способность детей образовывать сравнительную степень прилагательную степень прилагательных (веселый – веселее, добрый – добрее и т.д.). Обучать правильно употреблять глаголы хотеть и начать. Уточнять употребление глаголов с приставкой пере (лес, лесник, лесовичок). Познакомить (на уровне языкового чутья) с различными способами словообразования в русском языке. Упражнять в правильном употреблении предлогов из-под, из-за. Закрепить употребление пространственных предлогов. Дать элементарные представления о значении терминов «предложение», «текст». Упражнять в составлении и использовании сложных конструкций предложений.

3.1. Предметы личной гигиены.

Практика: активизация предметного словаря, словаря признаков и глаголов; звуко-слоговой анализ названий предметов личной гигиены; угадай слово по первому слогу; слушание стихотворения К.И. Чуковского «Мой додыр».

Текущий контроль: наблюдение за правильным звуко-слоговой произношением.

3.2. Речевой этикет. Слова прощания.

Практика: знакомство со словами-прощания; развитие связной речи; диалогическое взаимодействие.

Текущий контроль: диалог с использованием слов прощания.

3.3. Одежда.

Практика: активизация предметного словаря; словаря признаков и глаголов; классификация предметов; загадки об одежде; развитие связной речи.

Текущий контроль: наблюдение за правильным общением обучающихся, использование расширенного словарного запаса.

3.4. Игрушки.

Практика: активизация предметного словаря, словаря признаков и глаголов; звуко-слоговой анализ названий игрушек; игра «Угадай слово по первому слогу»; составление рассказа «Моя любимая игрушка».

Текущий контроль: наблюдение за тем, как учащиеся составляют рассказ, используя описательные слова и выражения.

3.5. Посуда.

Практика: виды посуды; материалы, из которых сделана посуда; продукты питания; драматизация сказки «Три медведя»; речевой этикет «Правила поведения в гостях».

Текущий контроль: диалог на тему «Правила поведения в гостях», наблюдение за правильным произношением слов.

3.6. Мебель.

Практика: активизация предметного словаря, словаря признаков и глаголов; звуко-слоговой анализ названий мебели; игра «Угадай слово по первому слогу»; составление рассказа «Моя комната».

Текущий контроль: наблюдение за правильным употреблением слов в составлении рассказа.

3.7. Транспорт.

Практика: виды транспорта; чистоговорки; активизация словаря; развитие речи.

Текущий контроль: опрос по теме занятия, чтение стихотворений о транспорте наизусть, наблюдение за правильностью произношения слов.

3.8. Зима. Зимние забавы.

Практика: зимние месяцы; признаки зимы; обогащение предметного словаря; чтение и рассказывание стихов о зиме; пальчиковая гимнастика; активизация словаря; составление рассказа по сюжетным картинкам «Зимние забавы».

Текущий контроль: опрос по теме занятия, чтение стихотворений о зиме наизусть, наблюдение за правильностью произношения слов.

4. Развитие и совершенствование звуковой культуры речи.

Совершенствовать звуковую культуру речи. В повседневной жизни систематически проводить речевую гимнастику, включающую в себя чистоговорки, скороговорки и пр., способствующие быстрому переключению с одной артикуляционной позы на другую. Уточнять и закреплять произношение всех звуков родного языка. Продолжать целенаправленную работу по формированию речевого слуха (фонетического и фонематического восприятия). Совершенствовать фонематическое восприятие через упражнения и дидактические игры на дифференциацию звуков: свистящих и шипящих, звонких и глухих; твердых и мягких. Продолжать работу со словами - паронимами, побуждать детей объяснять их лексическое значение. Продолжать упражнять в подборе слов с заданным звуком в разных позициях (начало, середина и конец слова) Развивать фонетический слух. Познакомить с ударением. Упражнять в умении производить анализ и синтез предложения по словам.

Совершенствовать просодическую сторону речи (выразительность): темп, высоту, тембр, силу голоса – посредством театрализованной деятельности, игровых заданий и упражнений. Упражнять в качественном произношении слов. Упражнять в правильной постановке ударения при произнесении слов. Знакомить с орфоэпическими правилами переноса ударения с одной части слова на другую.

4.1. Дом и его части.

Практика: речевой тренинг; активизация предметного словаря, словаря признаков и глаголов; звуково-слоговой анализ слов; развитие связной речи; монолог.

Текущий контроль: наблюдение за использованием признаков и глаголов в своей речи у обучающихся.

4.2. Речевой этикет. Слова – вежливости. Слова – благодарности.

Практика: знакомство со словами вежливости, благодарности; развитие связной речи; диалогическое взаимодействие.

Текущий контроль: наблюдение за беседой учащихся с использованием слов благодарности.

4.3. Дикое и домашние животные. Их детеныши.

Практика: речевой тренинг; активизация предметного словаря, словаря признаков и глаголов; звуково-слоговой анализ слов; развитие связной речи.

Текущий контроль: наблюдение за правильным произношением слов в своей речи, чтение стихотворений о диких и домашних животных.

4.4. Профессии.

Практика: речевые игры; чтение и разучивание стихов о профессиях; загадки; звуково-слоговой анализ слов; развитие связной речи.

Текущий контроль: наблюдение за правильным произношением слов в своей речи, чтение стихотворений о профессиях.

4.5. Речевой тренинг «Летний сад».

Практика: ассоциативные цепочки к слову «сад»; чтение и заучивание стихов о Летнем саде; составление рассказа о Летнем саде.

Текущий контроль: наблюдение правильностью составления рассказа обучающимися, с использованием обогащенного словарного запаса.

4.6. Защитники отечества.

Практика: ассоциативные цепочки к словам «герой», «защитник»; чтение и заучивание стихов о защитниках Отечества.

Текущий контроль: наблюдение за правильным произношением слов в своей речи, чтение стихотворений о защитниках Отечества наизусть.

5. Развитие связной речи детей (диалогическая речь и монологическая речь).

Диалогическая речь. Закреплять правила введения диалога. Отрабатывать диалоги в театрально – игровой деятельности. Упражнять в умении составлять и проговаривать диалоги в учебных и бытовых ситуациях. Расширять и активизировать формы речевого этикета. Монологическая речь. Закреплять умения осознанного разбора и построения тестов

повествовательного и описательного типа. Учить составлять комбинированные связные тексты (сочетание описательных и повествовательных монологов, включение диалогов). Учить составлять план (смысловую последовательность) собственных высказываний и придерживаться его в процессе рассказывания.

5.1. Больница.

Практика: речевой тренинг; активизация предметного словаря, словаря признаков и глаголов; звуково-слоговой анализ слов; развитие связной речи.

Текущий контроль: наблюдение за правильным произношением слов в своей речи.

5.2. Семья.

Практика: активизация предметного словаря, словаря признаков, глаголов и наречий; звуково-слоговой анализ слов; развитие связной речи; составление рассказа «Моя семья».

Текущий контроль: наблюдение правильностью составления рассказа обучающимися, с использованием признаков, глаголов и наречий.

5.3. Мамин праздник.

Практика: активизация предметного словаря, словаря признаков, глаголов и наречий; чтение и разучивание стихов о маме и бабушке; развитие связной речи.

Текущий контроль: наблюдение за правильным произношением слов в своей речи, чтение стихотворений о маме и бабушке наизусть.

5.4. Домашние помощники (электроприборы).

Практика: речевой тренинг; активизация предметного словаря, словаря признаков и глаголов; звуково-слоговой анализ слов; составление рассказа по сюжетным картинкам.

Текущий контроль: наблюдение за правильным произношением слов в своей речи, использованием признаков и глаголов при составлении рассказа.

5.5. Речевой тренинг «Петропавловская крепость».

Практика: речевой тренинг; ассоциативные цепочки к слову «крепость»; чтение и заучивание стихов о Петропавловской крепости; развитие связной речи.

Текущий контроль: наблюдение за правильным произношением слов в своей речи, чтение стихотворений о Петропавловской крепости наизусть.

5.6. Весна.

Практика: приметы весны; речевой тренинг; активизация предметного словаря, словаря признаков и глаголов; звуково-слоговой анализ слов; составление рассказа «Весна – красна».

Текущий контроль: наблюдение за правильным произношением слов в своей речи, использованием признаков и глаголов при составлении рассказа.

5.7. Первые весенние цветы.

Практика: речевой тренинг; активизация предметного словаря, словаря признаков и глаголов; звуково-слоговой анализ слов; составление загадок-описаний.

Текущий контроль: наблюдение за правильным произношением слов в своей речи, чтение стихотворений о весенних цветах наизусть.

5.8. Комнатные растения.

Практика: активизация предметного словаря, словаря признаков, глаголов и наречий; звуково-слоговой анализ слов; составление рассказа по сюжетным картинкам «Как я ухаживаю за комнатными растениями».

Текущий контроль: наблюдение за правильным произношением слов в своей речи, чтением стихотворений о комнатных растениях наизусть.

5.9. Космос.

Практика: ассоциативные цепочки к слову «космос»; активизация предметного словаря, словаря признаков, глаголов и наречий; звуково-слоговой анализ слов; чтение рассказов о космосе; заучивание стихов о космосе; развитие связной речи.

Текущий контроль: наблюдение за правильным произношением слов в своей речи, чтением стихотворений о космосе наизусть.

5.10. Я живу в России.

Практика: ассоциативные цепочки к слову «Россия»; активизация предметного словаря, словаря признаков, глаголов и наречий; заучивание стихов о России; развитие связной речи.

Текущий контроль: наблюдение за правильным произношением слов в своей речи, чтением стихотворений о России наизусть.

5.11. Природные явления.

Практика: речевые игры; активизация предметного словаря, словаря признаков, глаголов и наречий; звуково-слоговой анализ слов; развитие связной речи.

Текущий контроль: наблюдение за правильным произношением слов в своей речи.

5.12. Скоро в школу.

Практика: школьные принадлежности; речевые игры; активизация предметного словаря, словаря признаков, глаголов и наречий; звуково-слоговой анализ слов; развитие связной речи.

Текущий контроль: наблюдение за правильным произношением слов в своей речи.

5.13. Времена года.

Практика: речевые игры; активизация предметного словаря, словаря признаков, глаголов и наречий; звуково-слоговой анализ слов; развитие связной речи.

Текущий контроль: наблюдение за правильным произношением слов в своей речи, чтением стихотворений о временах года наизусть.

5.14. Лето.

Практика: речевые игры; активизация предметного словаря, словаря признаков, глаголов и наречий; стихи и песни о лете; составление рассказа по сюжетным картинкам «Летом в лесу».

Текущий контроль: наблюдение за правильным произношением слов в своей речи, использованием глаголов и наречий при составлении рассказа по сюжетным картинкам.

5.15. Итоговое занятие «Давай поговорим!».

Практика: составление рассказа по заданным картинкам.

Текущий контроль: наблюдение за правильным произношением слов в своей речи.

Планируемые результаты:

-умеют ориентироваться в типовых коммуникативно-речевых ситуациях повседневного и учебного характера для того, чтобы вступить в общение с другими людьми, участвуя в диалоге или создавая устное высказывание монологического характера;

-умеют слушать собеседника и задавать вопросы для выяснения непонятного с целью запоминания, совершения практических действий;

-в процессе речевого общения уместно пользуются средствами выразительности устной речи (чёткость произношения, громкость, темп, тон, мимика);

-используют этикетные формулы выражения приветствия, прощания, благодарности, просьбы, извинения;

-слушая других или самостоятельно создают устное высказывание, на простейшем уровне оценивают эффективность речевого общения.

Математические ступеньки

Модуль «Математические ступеньки» направлен на общее развитие детей, посредством которого создаётся прочная основа для успешного изучения математики.

Основная идея модуля заключается в том, что развитие познавательных способностей у детей будет более успешным, если в процесс работы с математическим материалом систематически включать задания, направленные на развитие логического мышления, пространственного воображения и речи ребёнка.

Развитие познавательных процессов – восприятия, воображения, памяти, мышления, внимания, речи – позволяет целенаправленно и систематически развивать познавательные способности дошкольников, а это необходимое условие их подготовки к школе. В основе подготовки положен практический метод, метод моделирования.

Цель занятий: формирование начальных математических представлений и развитие на их основе познавательных способностей.

Ведущая деятельность: игровая.

В содержании программы объединены три основные линии: арифметическая, геометрическая и содержательно-логическая.

Учебный-тематический план

Наименования разделов, тем	Все го час ов	В том числе		Форма аттестации / контроля
		тео рия	прак тика	
1. Пространственные и временные представления. Подготовку к изучению числа.	15	2	13	Беседа, диагностика
1.1. Вводное занятие. Уточнение пространственных представлений.	1	-	1	Беседа, опрос
1.2. Признаки предметов.	1	-	1	Беседа, опрос
1.3. Сравнение предметов по размеру.	1	-	1	Беседа, опрос
1.4. Ориентация на плоскости.	1	-	1	Беседа, опрос
1.5. Длина.	1	-	1	Беседа, опрос
1.6. Сравнение групп предметов по количеству.	1	-	1	Беседа, опрос
1.7. Закрепление пройденного материала.	1	-	1	Беседа, опрос
1.8. Круг. Многоугольники.	1	-	1	Беседа, опрос
1.9. Прямоугольник. Квадрат.	1	-	1	Беседа, опрос
1.10. Закрепление пройденного материала.	2	1	1	Беседа, опрос
1.11. Сравнение групп предметов по количеству.	1	-	1	Беседа, опрос
1.12. Сравнение объектов по массе.	1	-	1	Беседа, опрос
1.13. Закрепление пройденного материала.	2	1	1	Беседа, опрос
2. Сложение и вычитание чисел.	21	-	21	Беседа, опрос
2.1. Число и цифра 1. Понятие «один-много».	1	-	1	Беседа, опрос
2.2. Число и цифра 2. Понятие «пара».	1	-	1	Беседа, опрос
2.3. Число и цифра 3. Состав числа 3.	1	-	1	Беседа, опрос
2.4. Повторение пройденного материала.	2	-	2	Беседа, опрос
2.5. Число и цифра 4. Состав числа 4.	1	-	1	Беседа, опрос
2.6. Число и цифра 0.	1	-	1	Беседа, опрос
2.7. Число и цифра 5. Состав числа 5.	1	-	1	Беседа, опрос
2.8. Понятие «равенство». Знак «=».	1	-	1	Беседа, опрос
2.9. Действие «сложение».	1	-	1	Беседа, опрос
2.10. Действие «вычитание».	1	-	1	Беседа, опрос
2.11. Повторение и закрепление пройденного материала.	2	-	2	Беседа, опрос
2.12. Число и цифра 6.	1	-	1	Беседа, опрос

2.13. Число и цифра 7.	1	-	1	Беседа, опрос
2.14. Число и цифра 8.	1	-	1	Беседа, опрос
2.15. Число и цифра 9.	1	-	1	Беседа, опрос
2.16. Повторение и закрепление пройденного материала.	2	-	2	Беседа, опрос
2.17. Число и цифра 10.	1	-	1	Беседа, опрос
2.18. Итоговое занятие «Математические ступеньки».	1	-	1	Беседа, опрос
Итого:	36	2	34	

Содержание раздела «Математические ступеньки»

1. Пространственные и временные представления. Подготовка к изучению числа.

1.1. Вводное занятие. Уточнение пространственных представлений.

Практика: диагностика учащихся; знакомство с разделом «Математические ступеньки».

Текущий контроль: беседа, диагностика учащихся (Приложение №2).

1.2. Признаки предметов.

Практика: свойства предметов – цвет, размер, форма.

Текущий контроль: наблюдение за правильностью определения учащимися формы, размера и цвета предмета.

1.3. Сравнение предметов по размеру.

Практика: сравнение трех и более предметов (фигур) по размеру (больше-меньше, длиннее – короче, такой же по длине, выше-ниже и т.д.), по форме (круглый, треугольный и т.д.), по цвету (одного и того же цвета или разных цветов).

Текущий контроль: наблюдение за правильностью сравнения предметов по размеру, выполнение заданий в печатной тетради (Приложение №3).

1.4. Ориентация на плоскости.

Практика: определение правила, по которому составлен предложенный ряд предметов, геометрических фигур; составление (продолжение) ряда по заданному правилу.

Текущий контроль: наблюдение за правильностью ориентации на плоскости, выполнение заданий в печатной тетради (Приложение №3).

1.5. Длина.

Практика: понятие «длина»; упорядочивание предметов по длине; уравнивание длин двух предметов; подбор предметов по заданной длине.

Текущий контроль: наблюдение за правильностью упорядочивания предметов по длине, выполнение заданий в печатной тетради (Приложение №3).

1.6. Сравнение групп предметов по количеству.

Практика: построение (дополнение) ряда предметов, геометрических фигур (таблиц) по заданному правилу.

Текущий контроль: наблюдение за правильностью сравнения предметов по количеству, выполнение заданий в печатной тетради (Приложение №3).

1.7. Закрепление пройденного материала.

Практика: решение математических задач по определению признаков предмета; пространственные отношения (взаимное расположение объектов на плоскости и в пространстве (справа, слева, в центре и т.д.); временные представления (раньше–позже; вчера, сегодня, завтра); неделя; дни недели; отчёт дней недели по порядку от любого дня недели; времена года; их последовательность; неделя, месяц, год; определение времени по часам (по часовой стрелке); простейшее сравнение времени.

Текущий контроль: наблюдение за правильностью решения задач по пройденным темам (Приложение №3).

1.8. Круг. Многоугольники.

Практика: понятия круг, многоугольник; изображение их на плоскости.

Текущий контроль: наблюдение за правильностью определения названий многоугольников, выполнение заданий в печатной тетради (Приложение №3).

1.9. Прямоугольник. Квадрат.

Практика: понятия квадрат, прямоугольник; изображение их на плоскости.

Текущий контроль: наблюдение за правильностью изображения квадрата на плоскости, выполнение заданий в печатной тетради (Приложение №3).

1.10. Закрепление пройденного материала.

Теория: повторение пройденного материала, повторение основных понятий.

Практика: решение математических заданий, определение геометрических фигур; простейшие геометрические фигуры: отрезок, круг, многоугольник; отличие многоугольника от круга; отрезок как сторона многоугольника; продолжение ряда геометрических фигур по заданному правилу.

Текущий контроль: выполнение заданий в печатной тетради, решение математических заданий (Приложение №3).

1.11. Сравнение групп предметов по количеству.

Практика: сравнение различных групп предметов по количеству; понятие больше-меньше.

Текущий контроль: наблюдение за правильностью сравнения групп предметов по количеству, выполнение заданий в печатной тетради (Приложение №3).

1.12. Сравнение объектов по массе.

Практика: понятие «масса», сравнение предметов по массе; понятие тяжелее-легче.

Текущий контроль: наблюдение за правильностью сравнения предметов по массе, выполнение заданий в печатной тетради (Приложение №3).

1.13. Закрепление пройденного материала.

Теория: повторение основных понятий математики.

Практика: решение логических и математических задач.

Текущий контроль: наблюдение за правильностью решения логических и математических задач (Приложение №3).

2. Сложение и вычитание чисел.

2.1. Число и цифра 1. Понятие «один-много».

Практика: понятие «цифра»; счет предметов; устная нумерация; цифра и число; чтение числа 1.

Текущий контроль: выполнение заданий в печатной тетради (Приложение №3).

2.2. Число и цифра 2. Понятие «пара».

Практика: знакомство с числом и цифрой 2; понятие «пара».

Текущий контроль: выполнение заданий в печатной тетради (Приложение №3).

2.3. Число и цифра 3. Состав числа 3.

Практика: знакомство с числом и цифрой 3; состав числа 3.

Текущий контроль: наблюдение за выполнением заданий в печатной тетради (Приложение №3).

2.4. Повторение пройденного материала.

Практика: счет от 1 до 3 и в обратном порядке; сравнение чисел от 1 до 3.

Текущий контроль: наблюдение за выполнением заданий в печатной тетради (Приложение №3).

2.5. Число и цифра 4. Состав числа 4.

Практика: знакомство с числом и цифрой 4; состав числа 4; моделирование цифр из плоскостных элементов; счет от 1 до 4 и в обратном порядке.

Текущий контроль: наблюдение за выполнением заданий в печатной тетради (Приложение №3).

2.6. Число и цифра 0.

Практика: знакомство с числом и цифрой 0.

Текущий контроль: наблюдение за выполнением заданий в печатной тетради (Приложение №3).

2.7. Число и цифра 5. Состав числа 5.

Практика: знакомство с числом и цифрой 5; счет от 1 до 5 и в обратном порядке; сравнение чисел от 1 до 5.

Текущий контроль: наблюдение за выполнением заданий в печатной тетради (Приложение №3).

2.8. Понятие «равенство». Знак «=».

Практика: знакомство с понятием «равенство»; равенство, его обозначение в математике.

Текущий контроль: наблюдение за выполнением заданий в печатной тетради (Приложение №3).

2.9. Действие «сложение».

Практика: сложение чисел, смысл арифметических операций, название и обозначение действий, знаки «+».

Текущий контроль: наблюдение за выполнением заданий в печатной тетради (Приложение №3).

2.10. Действие «вычитание».

Практика: вычитание чисел, смысл арифметических операций, название и обозначение действий, знаки «-».

Текущий контроль: наблюдение за выполнением заданий в печатной тетради (Приложение №3).

2.11. Повторение и закрепление пройденного материала.

Практика: устное составление задач по рисункам. Решение задач с опорой на наглядный материал; составление задачи по схематическому рисунку и схематического рисунка по задаче.

Текущий контроль: наблюдение за выполнением заданий в печатной тетради (Приложение №3).

2.12. Число и цифра 6.

Практика: знакомство с числом и цифрой 6; счет от 1 до 6 и в обратном порядке; сравнение чисел от 1 до 6.

Текущий контроль: наблюдение за выполнением заданий в печатной тетради (Приложение №3).

2.13. Число и цифра 7.

Практика: знакомство с числом и цифрой 7; счет от 1 до 7 и в обратном порядке; сравнение чисел от 1 до 7.

Текущий контроль: наблюдение за выполнением заданий в печатной тетради (Приложение №3).

2.14. Число и цифра 8.

Практика: знакомство с числом и цифрой 8; счет от 1 до 8 и в обратном порядке; сравнение чисел от 1 до 8.

Текущий контроль: наблюдение за выполнением заданий в печатной тетради (Приложение №3).

2.15. Число и цифра 9.

Практика: знакомство с числом и цифрой 9; счет от 1 до 9 и в обратном порядке; сравнение чисел от 1 до 9.

Текущий контроль: наблюдение за выполнением заданий в печатной тетради (Приложение №3).

2.16. Повторение и закрепление пройденного материала.

Практика: сравнение чисел десятка двумя способами; основные характеристики последовательности чисел натурального ряда; счёт в прямом и обратном порядке; порядковый счет, его отличия от счета количественного; моделирование цифр из плоскостных элементов.

Текущий контроль: наблюдение за выполнением заданий в печатной тетради (Приложение №3).

2.17. Число и цифра 10.

Практика: знакомство с числом и цифрой 10; счет от 1 до 10 и в обратном порядке; сравнение чисел от 1 до 10; десяток; целое и часть; состав чисел первого десятка из двух слагаемых.

Текущий контроль: наблюдение за выполнением заданий в печатной тетради (Приложение №3).

2.18. Итоговое занятие «Математические ступеньки».

Практика: содержательно –логические задания представлены на более сложном математическом материале на развитие: внимания (лабиринты, сравнение рисунков с указанием сходства и различий, игры «Весёлый счёт», «Исправь ошибку» и др.); воображения (деление геометрических фигур на части, составление фигур из частей, преобразование одной фигуры в другую, подсчёт общего количества изображений одной и той же фигуры на контурном рисунке, дополнение заданной фигуры до целого с выбором нужных частей из

нескольких предложенных); памяти (зрительные и слуховые диктанты с использованием изученного арифметического и геометрического материала); мышления (выделение существенных признаков объектов, выделение закономерностей и их использование для выполнения задания, проведение простейших логических рассуждений, сравнение объектов по разным признакам, классификация объектов, чисел, геометрических фигур).

Текущий контроль: диагностика учащихся (Приложение №2).

Планируемые результаты:

обучающиеся научатся ориентироваться на листе бумаги, на плоскости и в пространстве. Смогут находить в окружающей обстановке много предметов и один, смогут сравнивать группы предметов, содержащие до 10 предметов и соотносить заданное количество предметов с цифрой. Смогут выделять и выражать в речи признаки сходства и различия двух предметов или фигур по цвету, форме, размеру и другим свойствам. Смогут сравнивать, опираясь на наглядность, рядом стоящие числа в пределах 10, определять большее и меньшее. Смогут узнавать и называть геометрические фигуры: квадрат, круг, треугольник и находить в окружающей обстановке предметы, сходные по форме. Смогут сравнивать предметы по длине, ширине, толщине. Определять на слух пропущенное число, называть его, определять предыдущее и последующее число к названному, сравнивать числа.

Календарный учебный график реализации дополнительной общеобразовательной (общеразвивающей) программы социально – гуманитарной направленности «Ступеньки к школе»

Год обучения	Дата начала занятий	Дата окончания занятий	Количество учебных недель	Количество во учебных дней	Количество во учебных часов	Режим занятий в неделю
1 год	сентябрь	май	36	108	144	2 раза по 2 часа

Организационно-педагогические условия реализации программы

Создание специальных образовательных условий в учреждении дополнительного образования начинается с организации материально-технической базы, включающей архитектурную среду.

Архитектура здания учреждения и прилегающая к ней территория соответствует общим требованиям, предъявляемым к образовательным организациям, в которых осуществляется деятельность по дополнительным общеобразовательным общеразвивающим программам.

Методами успешной реализации программы «Ступеньки к школе»:

- Словесный (заучивание стихотворений о букве, цифре, небольшой рассказ беседа).
- Наглядный (наблюдение, рассматривание).
- Практический (словесные игры; дидактические игры: «Поймай звук», «Найди букву», «Цепочка слов»).

Также необходимым условие успешной реализации программных задач является создание ситуации успеха для каждого ребенка, создание доброжелательной, творческой атмосферы на занятии.

Программа разработана с учетом основных принципов:

1. Последовательности (все задачи решаются методом усвоения материала «от простого к сложному», в соответствии с познавательными возрастными возможностями детей);
2. Доступности (заключается в простоте изложения и понимания материала);
3. Наглядности (предлагает наличие большого количества наглядного, раздаточного материала, наличие дидактических игр и пособий);
4. Индивидуализации (учитывает психологические особенности дошкольников);
5. Результативности (обеспечивает соответствие целей программы и возможностей их достижения);
6. Межпредметности (предполагает связь с другими предметами: окружающим миром, развитием речи.)

Материально-техническое обеспечение

Для проведения учебных занятий по дополнительной общеобразовательной (общеразвивающей) программы «Скоро в школу» необходимо следующее оборудование:

1. Столы – 4 шт.;
2. Стулья – 10 шт.;
3. Проектор – 1 шт.;
4. Ноутбук – 1 шт.

Информационное обеспечение

<https://abakus-center.ru/blog/multifilmy-pro-matematiku> - мультфильмы про математику

https://vk.com/video-154119412_456239018 - мультфильм «Что такое этикет»

Кадровое обеспечение

Образовательная деятельность обучающихся по дополнительной общеобразовательной общеразвивающей программе «Ступеньки к школе» осуществляется квалифицированными педагогическими работниками, образование которых соответствует профилю программы.

Промежуточная аттестация

Промежуточный контроль проводится один раз в год (в конце декабря) и направлен на выявление уровня усвоения полученных знаний, умений и навыков. Контроль осуществляется в виде мониторинга с заполнением контрольно-оценочного листа (Приложение № 4).

Текущий контроль

Текущий контроль педагог проводит на каждом занятии, стимулируя и поощряя работу обучающихся независимо от того, как они продвигаются в усвоении программы.

Промежуточная аттестация учащихся, полностью освоивших образовательную программу

Итоговая аттестация проводится в конце учебного года и направлен на выявление уровня усвоения полученных знаний, умений и навыков. Контроль осуществляется в виде диагностики учащихся (Приложение №2).

Воспитательная работа:

Реализация программы «Ступеньки к школе» призвана способствовать решению целого ряда воспитательных задач. Воспитание является неотъемлемой частью процесса социализации, что особенно важно для детей с тяжелыми нарушениями речи. Воспитательный процесс в объединении реализуется в ходе обучения и через систему следующих мероприятий: изучение тем, связанных с патриотическим воспитанием обучающихся на занятиях; организация конкурсов на патриотическую тематику; посещение музеев, выставок, экскурсий по историческим местам; активное участие в празднике осени, дне матери, новогоднем утреннике, участия в экологических мероприятиях, конкурсах рисунков.

Педагогом используются следующие группы методов и формы воспитания:

- методы формирования сознания личности (взглядов, убеждений,

идеалов): беседы и рассказы;

- методы организации деятельности и формирования опыта общественного поведения: педагогические требования, поручения, создание воспитывающих ситуаций, практическая деятельность по программе;

- методы стимулирования деятельности и поведения: поощрение и похвала.

Основным результатом воспитательной работы должна быть наиболее полное развитие ребенка с учетом возрастных и личностных характеристик.

Оценочные материалы

Формы контроля подразумевают диагностику эффективности организации ученической деятельности, используя метод само - и взаимоконтроля учащимися знаний. В начале курса обучения проводится диагностическое занятие, направленное на выявление уже имеющихся у детей знаний, умений, навыков. В течение курса обучения проводится также промежуточная и конечная диагностика. Результаты диагностики позволяют скорректировать программу обучения.

Контроль знаний, умений, навыков в ходе реализации программы предусматривает несколько форм: тестовый контроль, фронтальный и индивидуальный опрос (беседа), игровые формы контроля. (см. *Приложения*)

Методические материалы

Формы занятий, при обучении: включаются несложные задания по развитию графических навыков с целью подготовки руки ребенка к письму. Задания по развитию графических навыков создают основу произвольности движений для последующего овладения навыками письма. Как было сказано выше, произвольные движения пальцев рук развиваются и во время физкультминуток. При проведении занятий должен реализовываться принцип личностно-ориентированного обучения. Это значит, что каждый ребенок продвигается вперед своим темпом, но при этом педагог должен обеспечить ребенку успешность продвижения. Для этого на занятиях широко используются рабочие тетради, в которые включен материал разной степени сложности – от необходимого минимума до возможного максимума. Тетради на печатной основе помогают организовать самопроверку детьми выполненных ими заданий.

Построение хода занятий должно отвечать следующим требованиям:

- создание коммуникативных ситуаций;
- осуществление смен различных видов деятельности;
- использование рациональных сочетаний различных приемов;
- постепенное усложнение форм работы.

Формы организации образовательного процесса – фронтальные, групповые занятия, в малых группах (парах, проектных группах) и индивидуальные.

Литература

1. Быкова И.А. Обучение детей грамоте в игровой форме. – С.-Пт. – 2005.
2. Волкова С. И. Математические ступеньки. Пособие для детей 5-7 лет. – Гасанова Р.Х. Программа – руководство о дошкольному образованию. Путь к школе. Речевое развитие детей 5,5 – 7лет.
3. Гасанова Р.Х. Программа – руководство о дошкольному образованию. Путь к школе. Речевое развитие детей 5,5 – 7лет.
4. Журова Л.Е., Варенцова Н.С. Обучение дошкольников грамоте. – М., 2001.
5. Занимательное обучение чтению: комплексные занятия, игровые задания, разрезная азбука для детей 6—7 лет / авт.- сост. Т. Е. Ковригина, Р. Е. Шеремет. - Волгоград: Учитель, 2009. - 268 с.
6. Костромина С.Н., Нагаева Л.Г. Как преодолеть трудности в обучении чтению. – М.: Ось – 89, 2001. – 240 с.
7. Красильникова Л. В. Развитие речевой активности детей 6-7 лет. Учебно-методическое пособие - М.: ТЦ Сфера, 2012. – 128 с.

1.1. Взаимное расположение предметов: наверху, внизу, (выше, ниже); слева, справа (левее, правее); перед, за, между, рядом ориентирование на листе бумаги.

Какие предметы можно нарисовать
сверху, справа, слева и снизу от домика

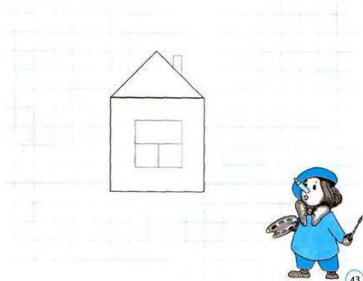

MyShared

1.2. Форма и цвет предметов.

5

а) Измени цвет:

б) Измени форму:

6

1.3. Обведение по контуру знакомых фигур. Ознакомление с правилами штриховки.

Выполни штриховку.

Выполни сложную штриховку.

1.4. Штриховка в разных направлениях (слева направо, сверху вниз).

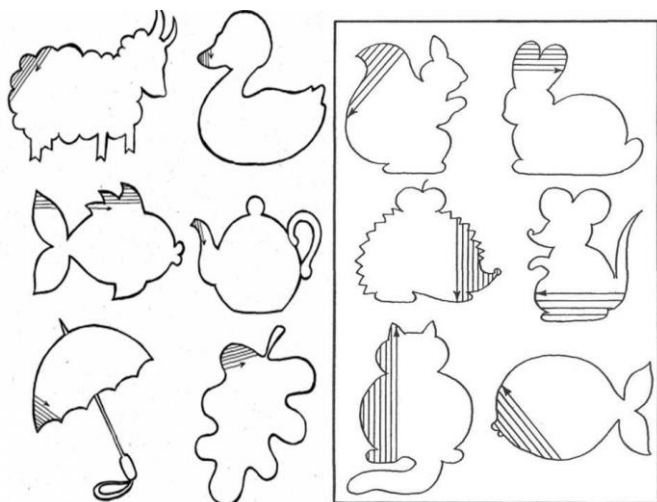

1.5. Штриховка разными видами: петлями и полуовалами, крючками.

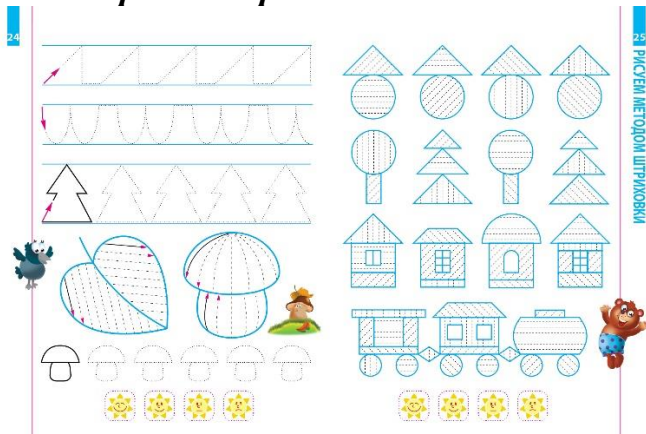

2.1. Ознакомление с рабочей строкой. Правила посадки при письме. Верхняя и нижняя линии рабочей строки.

Занятие 4

Выполни образцы и продолжи их самостоятельно.

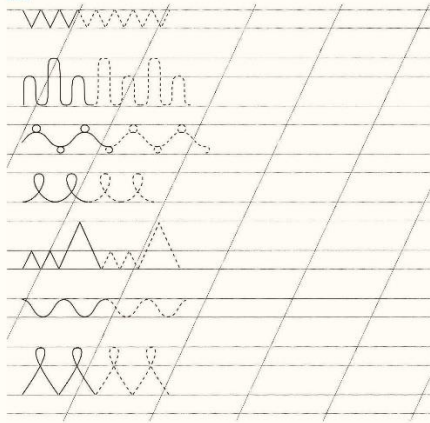

Запомни названия линеек у рабочей строки.



4

2.2. Письмо короткой наклонной палочки. Письмо наклонных линий с закруглением внизу.

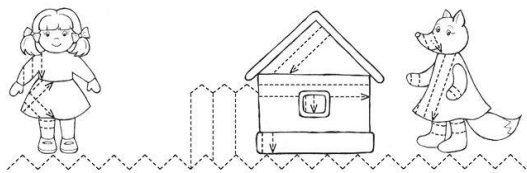
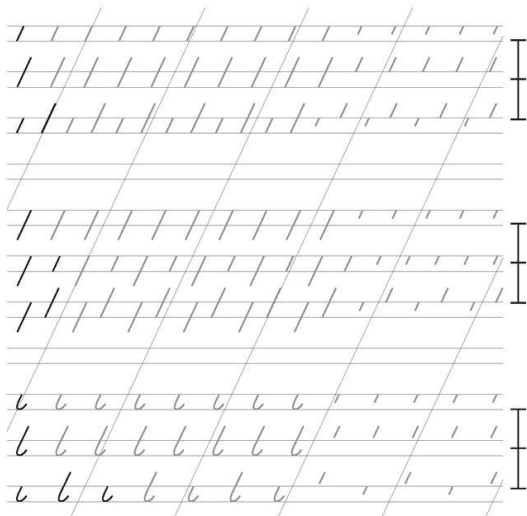

3

2.3. Письмо короткой наклонной палочки с закруглением сверху.

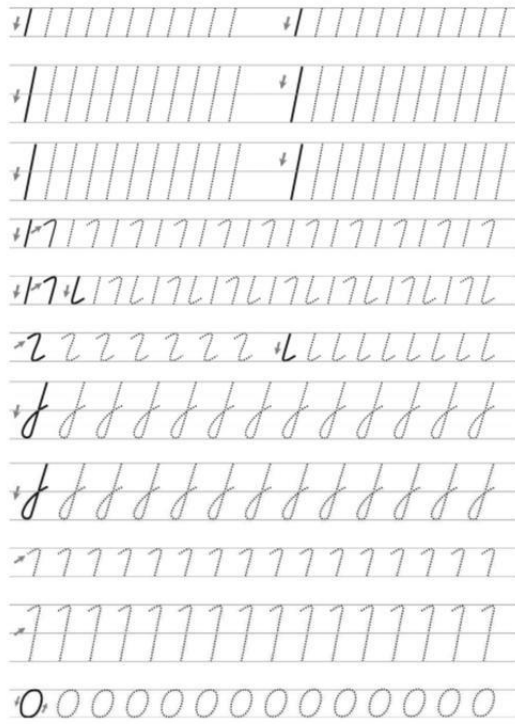

2.4. Короткие длинные линии с закруглением внизу иверху.

Урок 3 Линия с закруглением сверху и внизу.

1. Пальчиковая гимнастика. (см. Урок 1) 2. Повтори. Пропиши.

1111
1111
1111
1111

2222
2222
2222
2222

3. Обведи.

2222222222222222
2222222222222222
2222222222222222
2222222222222222

4. Пропиши.

222
222
222
222
222
222
222

2.5. Письмо длинной наклонной палочки с петлей вверх/внизу.

Урок 5 Линии с петлей.

1. Пальчиковая гимнастика. (см. Урок 1) 2. Повтори. Пропиши.

3. Обведи.

4. Пропиши.

2.6. Письмо полуовалов (овалов с разрывом).

5. ПИСЬМО НАКЛОННЫХ ЛИНИЙ, МАЛЕНЬКИХ И БОЛЬШИХ ОВАЛОВ

3.1. Письмо печатных букв.

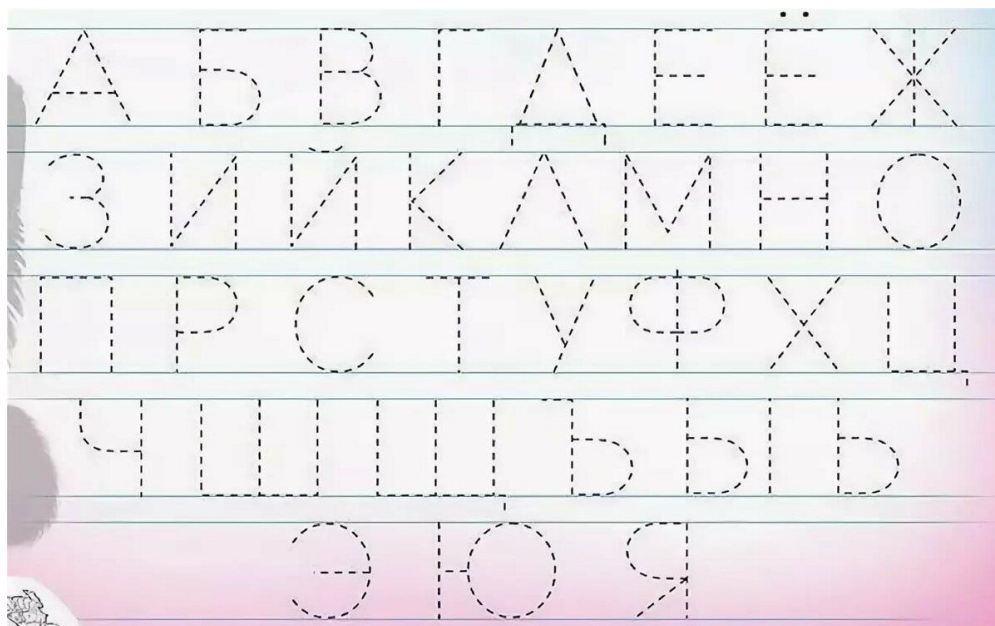

Диагностика
Изучение уровня математической готовности детей,
поступающих в школу

Цель: проверить сформированность временных представлений

Задание 1:

1. Какой сегодня день недели?
2. Какой день недели был вчера?
3. Какой день недели будет завтра?
4. Как называется выходной день недели?

Задание

2: Который час?



Оценивание: за каждое правильно выполненное задание по 4 балла.
Максимальное количество баллов – 8.

Цель: выявить сформированность пространственных представлений

Задание 3: Что изменилось?



Задание 4: Расскажи, что изменилось на картинке, используя слова СЛЕВА, СПРАВА, ВЫШЕ, НИЖЕ.



Задание 5: В центре листа нарисуй домик, справа от него дерево, над деревом солнце. Слева от домика нарисуй озеро, над озером тучку.

Оценивание: за правильные ответы и умение объяснить по 2 балла (каждое задание). Максимальное количество - 6 баллов.

Цель: проверить сформированность геометрических представлений

Задание 6: Назови все геометрические фигуры, которые ты знаешь.

Задание 7: У тебя на листе бумаги изображен рисунок. Скажи, какие геометрические фигуры на нем присутствуют?

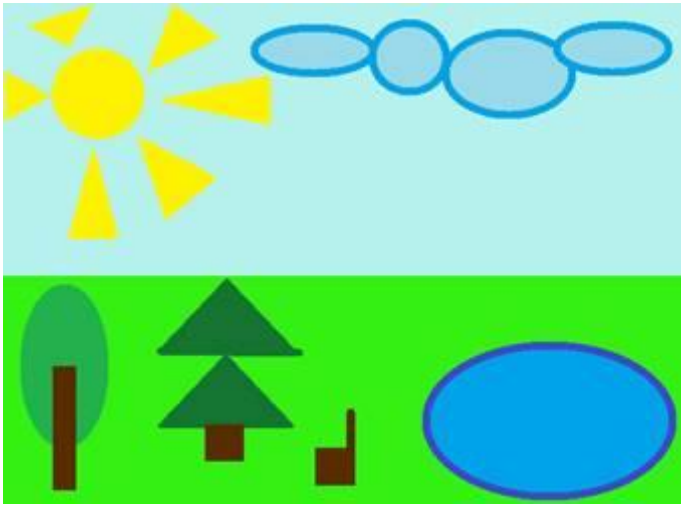

Задание 8: Форму какой геометрической фигуры имеют предметы?



Задание 9: Что общего у этих предметов?



Оценивание: за первые два задание 2 балла, за второе - 4, за третье и четвертое по 1 баллу. Максимально-8 баллов.

Цель: проверить сформированность умения пересчитывать элементы множеств

Задание 10: Посчитай, сколько яблок изображено на дереве.

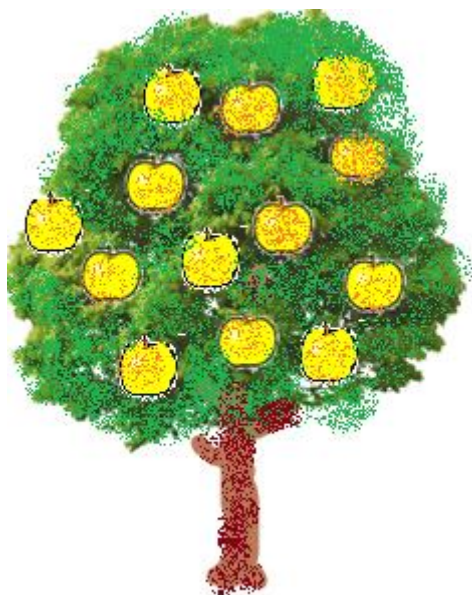

Задание 11: Сколько яблок на большом дереве? Сколько на маленьком?

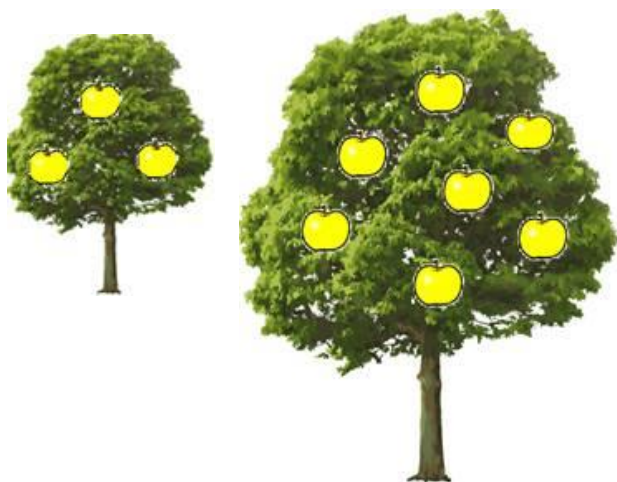

Задание 12: Назовите числа от двух до семи и от восьми до четырёх.

Задание 13: Посчитай, сколько в корзине грибов? Сколько морковок?



Задание 14: Посмотри на картинку. Сколько ты видишь грибочков? Нарисуй столько же кубиков.



Оценивание: за первое и второе задание по 1 баллу (при правильном выполнении и объяснении), за третье - 2 балла, за четвертое - 1 балл, за пятое – 2 балла. Максимальное количество – 7 баллов.

Цель: проверить сформированность умения сравнивать множества по числу составляющих их элементов

Задание 15: Посмотри на рисунок и скажи, чего больше яблок или морковок? Если больше морковок, то дорисуй яблоки, если яблок, то дорисуй морковки.

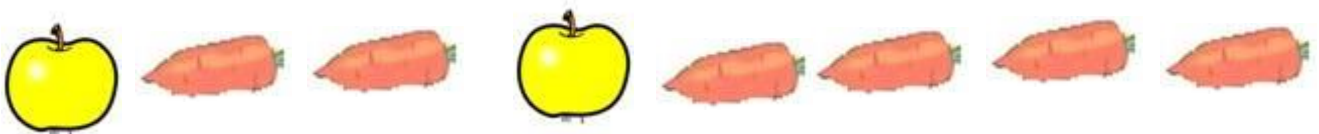

Задание 16: Где больше кубиков: слева или справа?





Оценивание: за первое правильно выполненное задание - 2 балла, за второе - 1. Максимально – 3 балла.

Цель: проверить сформированность логических умений

Задание 17: По каким признакам можно разделить шарики на две группы?

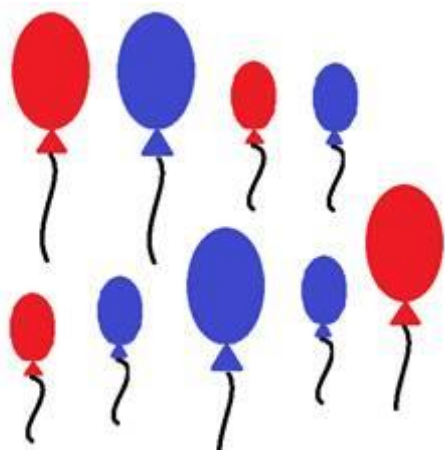

Задание 18: Рассмотрите рисунок и попробуйте быстро подсчитать, сколько яблок в коробке? Как ты это сделал?

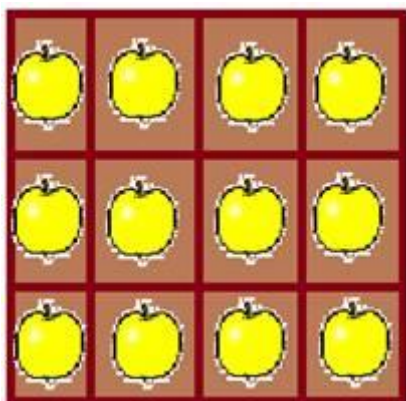

Задание 19: Найди лишний предмет. Назови общим словом оставшиеся предметы.



Оценивание: за каждое правильно выполненное задание по 2 балла.
Максимум – 6 баллов.

Характеристика уровня готовности:

Всего 19 заданий;

Максимальное количество баллов - 38.

От 27 - 38 - ВЫСОКИЙ УРОВЕНЬ:

ребенок самостоятельно выполняет задания; большинство – правильно; полно может давать объяснения своим действиям, доказывает, дает обоснования; ребенок заинтересован и задает вопросы.

От 15 -26- СРЕДНИЙ УРОВЕНЬ:

Ребенок выполняет задания при помощи взрослого; большую часть заданий делает правильно, но с ошибками и при выполнении шага не отвечает на вопросы; задания выполняет частично и мало заинтересован.

От 0 - 14 - НИЗКИЙ УРОВЕНЬ:

Ребенок не может самостоятельно выполнять задания; большую часть выполняет неправильно; задания выполняет интуитивно, либо угадывает; ребенок не заинтересован, так как не задает вопросов.

Высокий и средний уровень – ребенок подготовлен к обучению в школе;

Низкий уровень – ребенок не готов к обучению в школе.

Текущий контроль к модулю «Математические ступеньки».
Тема 1.3. Сравнение по размеру.

В каждой рамке закрась только самый большой и самый маленький предмет.

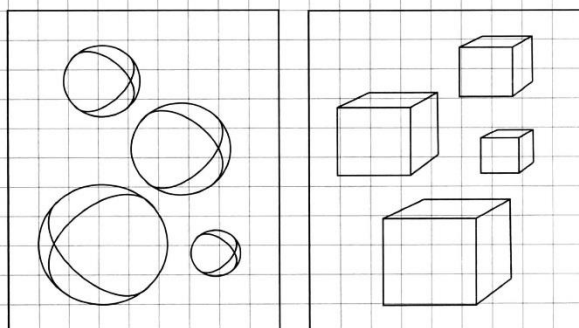
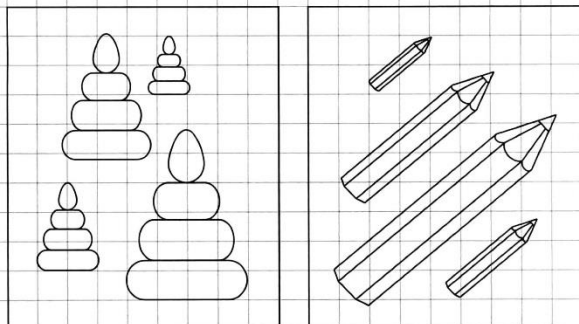

9

Тема 1.4. Ориентация на плоскости.

МАТЕМАТИКА		
Нарисуй слева от флажка круг, справа от самолета квадрат, снизу от квадрата овал, слева от овала - треугольник.		
		
		
		

9

Тема 1.5. Длина.

ТЕМА: СРАВНЕНИЕ ПО ДЛИНЕ

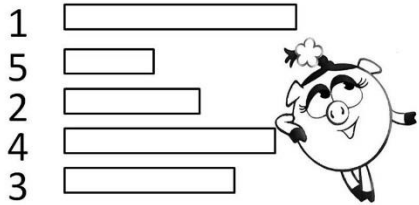

- Помоги Нюше разложить ленты по порядку от самой длинной до самой короткой.
- Соедини каждую ленту с нужной цифрой.

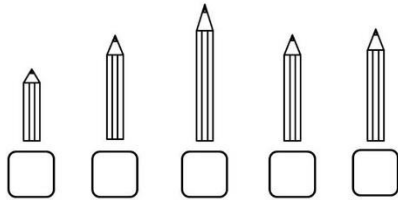

- Раскрась самый длинный карандаш красным цветом, а самый короткий - жёлтым.
- Сосчитай сколько всего карандашей?
- Нарисуй в квадратах цифры по порядку от 1 до 5.

Тема 1.6. Сравнение групп предметов по количеству.

Сосчитай предметы. Поставь знаки ">", "<", "=".

Сравни количество предметов в рамках. Поставь нужные знаки.

4	>	3	

2 + 1 = 3 3 - 3 = 0 3 + 3 = 6 2 + 3 = 5 5 - 2 = 3

Тема 1.8. Круг. Многоугольники.

Найди и раскрась только многоугольники.
Сосчитай, сколько углов и сторон у каждого из них.

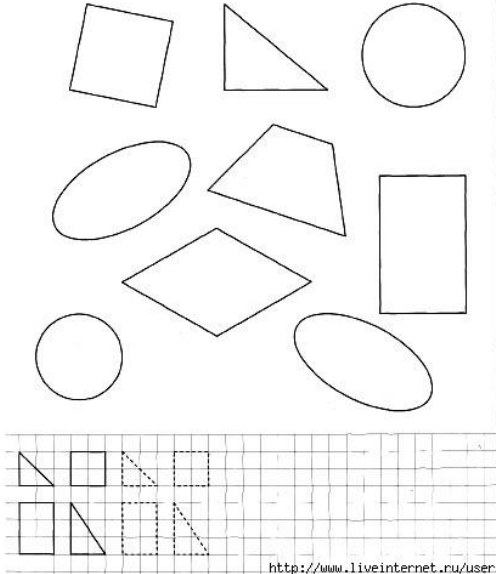

МАТЕМАТИКА

Соедини каждый предмет на рисунке с той же геометрической фигурой.

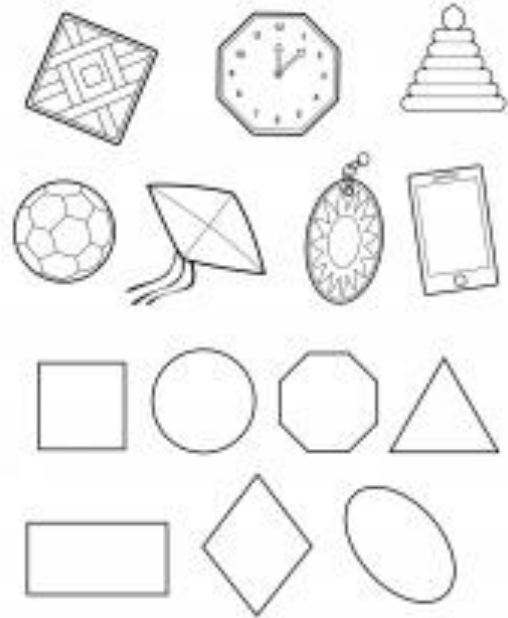

Тема 1.9. Прямоугольник. Квадрат.

ПРЯМОУГОЛЬНИКИ

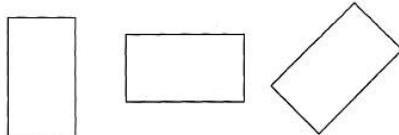

У прямоугольников все углы прямые, а противоположные стороны равны.

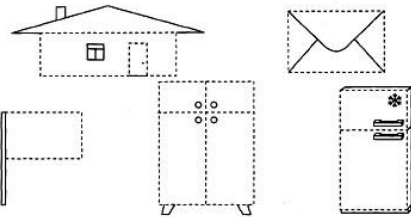

Дорисуй прямоугольники на этих картинках.

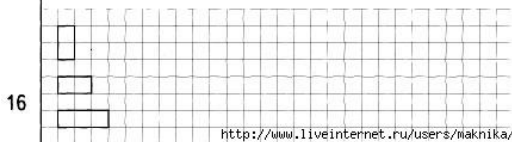

КВАДРАТЫ

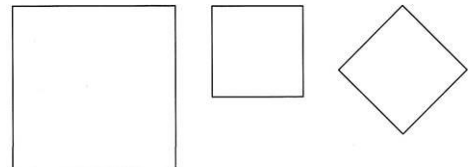

У квадратов четыре угла и четыре стороны, все углы прямые, а все стороны одинаковой длины.

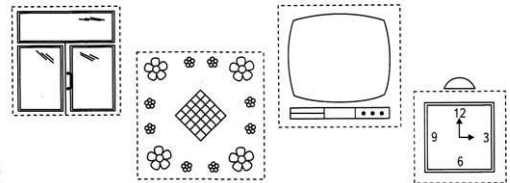

Дорисуй квадраты на этих картинках.

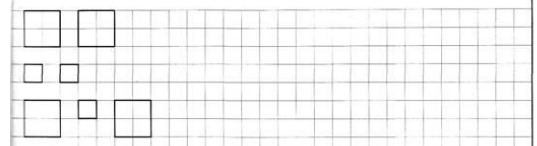

Тема 1.10. Закрепление пройденного материала.

Тема

Раскрась картинки: в верхнем правом углу - синим, в верхнем левом - коричневым, в нижнем правом - зелёным, в нижнем левом - жёлтым, посередине - красным. Расскажи, что находится между домиком и звёздочкой, над зонтиком, под звёздочкой, под грибочком.

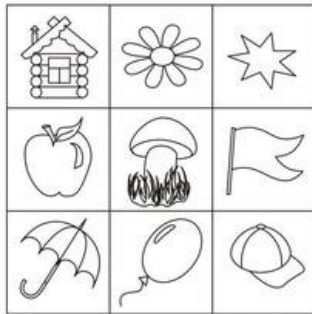

Раскрась цветы, которые в вазе голубым цветом, около вазы - розовым.



10

Раскрась яблоко у ёжика, который идет от грибка, в красный цвет, у ёжика, который идет к грибку, в жёлтый.

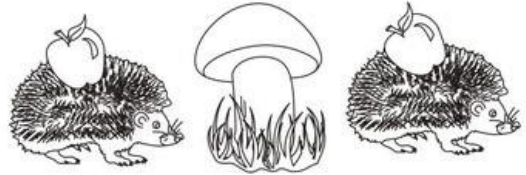

Раскрась птичку, которая летит к ёлочке, в синий цвет, которая от ёлочки - в зелёный.











Раскрась бабочку, которая летит к цветку, в розовый цвет, которая летит от цветка - в голубой.



7

Тема 1.11. Сравнение групп предметов по количеству.

- Сравни количество предметов. Впиши в кружки и клетки нужные знаки и числа.

 <input type="text"/> <input type="text"/> <input type="text"/>	 <input type="text"/> <input type="text"/> <input type="text"/>	 <input type="text"/> <input type="text"/> <input type="text"/>
 <input type="text"/> <input type="text"/> <input type="text"/>	 <input type="text"/> <input type="text"/> <input type="text"/>	 <input type="text"/> <input type="text"/> <input type="text"/>
 <input type="text"/> <input type="text"/> <input type="text"/>	 <input type="text"/> <input type="text"/> <input type="text"/>	 <input type="text"/> <input type="text"/> <input type="text"/>

Тема 1.12. Сравнение объектов по массе.

ВЕС ПРЕДМЕТОВ

☀ Вес предметов можно измерить при помощи весов. Для этого нужны гири. Мерка для измерения веса называется килограмм.

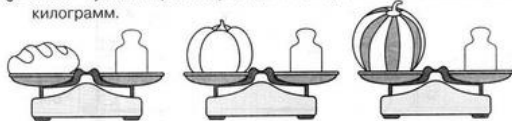

☀ Напиши на гирях нужные цифры.

1 3 7

☀ Какие гири могут быть на этих весах? Напиши цифры на гирях так, чтобы вес гирь в сумме был равен весу предмета.

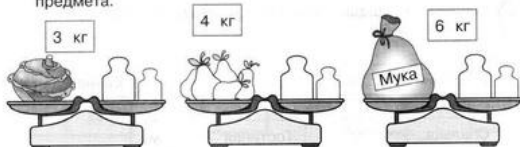

☀ На какой тележке груз тяжелее?



☀ Что весит больше: килограмм картофеля или килограмм ваты?

Что тяжелее: кочан капусты весом 2 кг или 2 кг яблок?

18

Тема 1.13. Закрепление пройденного материала.

У зайчика не красный и не синий бантик, у бельчонка не зелёный и не красный бантик. Какого цвета бантик у котёнка? Какого цвета бантик у зайчика и бельчонка?

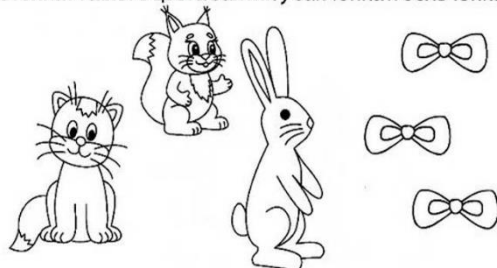

В трёх тарелках лежат разные фрукты. Бананы лежат не в жёлтой и не в красной тарелке. Сливы - не в жёлтой и не в зелёной. В какой тарелке лежит груша? А бананы и сливы?

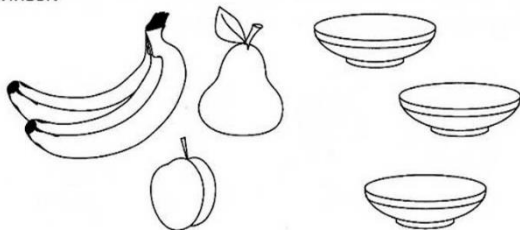

Поиск недостающей фигуры. По нескольким признакам

Дорисуй в пустых квадратах недостающую кошку.

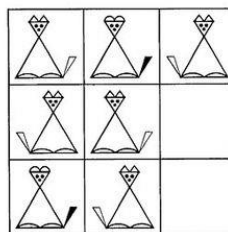

Дорисуй в пустых квадратах недостающую птичку.

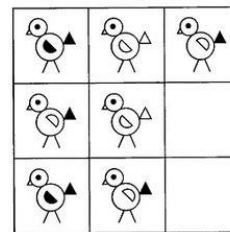

Дорисуй в пустых квадратах недостающее дерево.

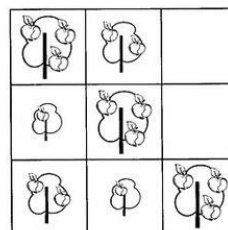

Дорисуй в пустых квадратах недостающий домик.

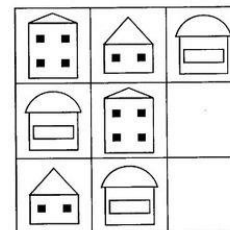

22

<http://www.liveinternet.ru/users/naknika/>

Тема 2.1. Число и цифра 1. Понятие «один-много».

Задание 1. Назови цифру раскрась и напиши

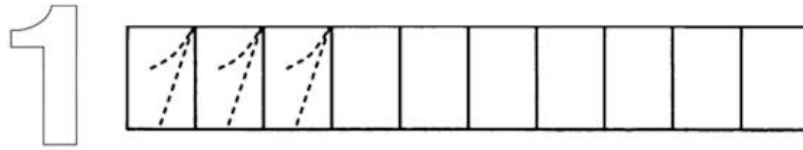

Задание. Найди и раскрась предметы, которых по одному

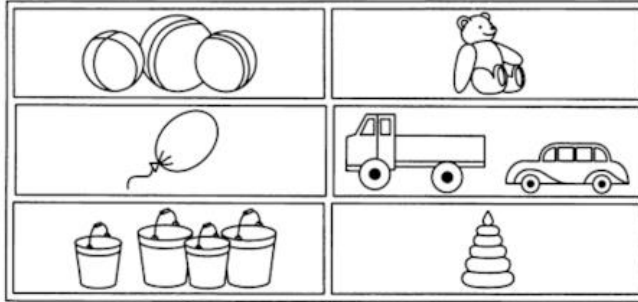

Задание 1. Назови цифру раскрась и напиши

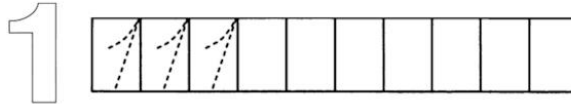

Задание. Найди и раскрась предметы, которых по одному

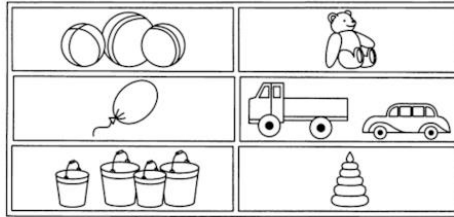

Тема 2.2. Число и цифра 2. Понятие «пара».

ЧИСЛО 2

Два на лебедя похожа:
Шея есть и хвостик тоже.
Лебедь может водоскакать,
Как нам цифру два угадать.

Дорисуй предметы так, чтобы на каждой картинке их стало два.

Решил задачу. Раскрась щенят. Запиши, сколько их.

На крыльце сидит щенок,
Греет свой пушистый бок.
Прибежал ещё один
И уселся рядом с ним.
Кто ответит из ребят,
Сколько стало всех щенят?

Число два записывают цифрой 2.

Напиши цифры по порядку и дорисуй узор.

http://www.liveinternet.ru/users/galina_solojewa_3568363/

1 2 3 4 5 6 7 8 9 10

Сколько предметов на рисунке? Напиши.

2

Тема 2.3. Число и цифра 3. Состав числа 3.

Дорисуй воздушный шарик каждому из поросят. Сколько шаров у тебя получилось?

6

*СОСТАВ ЧИСЕЛ

- Рассмотри и назови рисунки.



- Расскажи, как составлены числа 2 и 3.

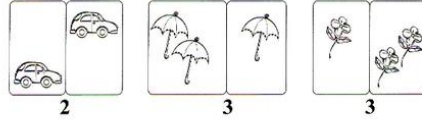

Два — это 1 и ещё 1 Три — это 2 и 1 1 и 2 — это три

- Соедини цифры по стрелкам. Какие фигуры получились? Сколько всего фигур? Сколько углов у каждого треугольника? Раскрась треугольники разными цветами.

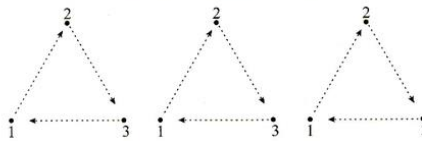

<http://www.liveinternet.ru/users/maknika/>

Тема 2.4. Повторение пройденного материала.

Реши задачи

$\square + \dots = 2$

$3 - \dots = \dots$

Продолжи строчку, дорисуй машинку, раскрась

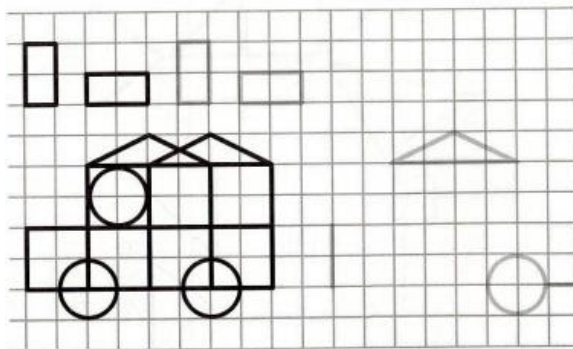

Раскрась круги жёлтым цветом, квадраты — синим, треугольники — красным, так, чтобы круги были сверху, а треугольники — внизу

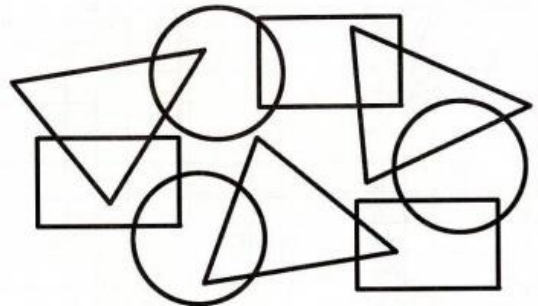

Реши задачи

$1 + \dots = \dots$

$\dots - \dots = \dots$

Тема 2.5. Число и цифра 4. Состав числа 4.

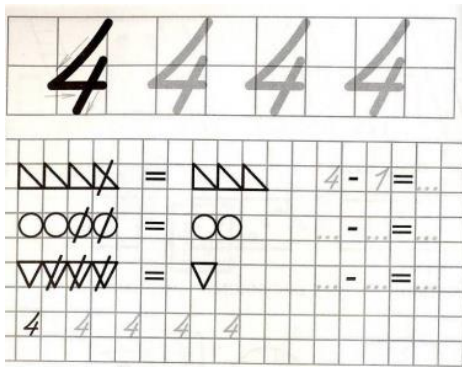

Впиши в клеточки состав числа

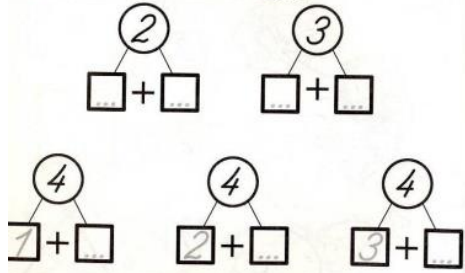

Сколько?

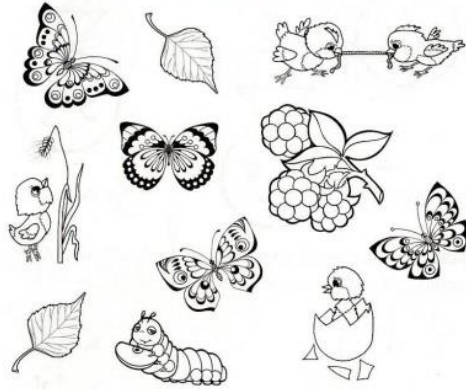
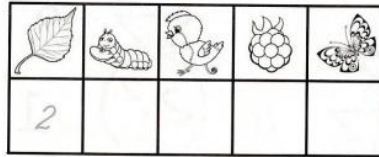

Тема 2.6. Число и цифра 0.

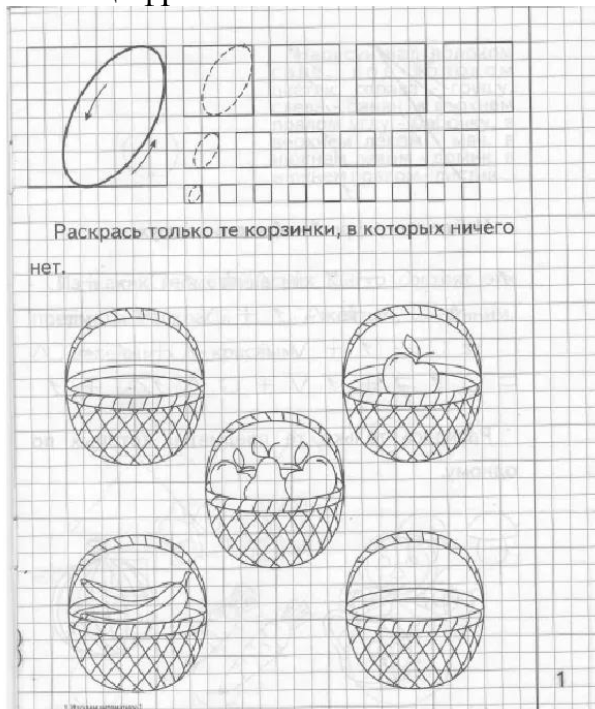

Тема 2.7. Число и цифра 5. Состав числа 5.

Расставь знаки: $>$ $<$ $=$

0	$<$	1	3	4	2	4
1	1	4	5	1	3	
2	1	4	4	5	1	

Из каких чисел состоит?

Продолжи ряд

1 2 3 4 5 1
5 4 3 2 1 5

Тема 2.8. Понятие «равенство». Знак « $=$ ».

Равенство. Неравенство

- Сосчитай, сколько яблок на каждом рисунке, и сравни результаты. Запиши два неравенства.

• Сколько бусинок закрыто на каждой нитке? Нарисуй их в рамках.

• Саша выше Толи, но ниже Вани. Подпиши под каждым отрезком первую букву имени мальчика.

19

Тема 2.9. Действие «сложение».

Реши примеры. Нарисуй ответы.

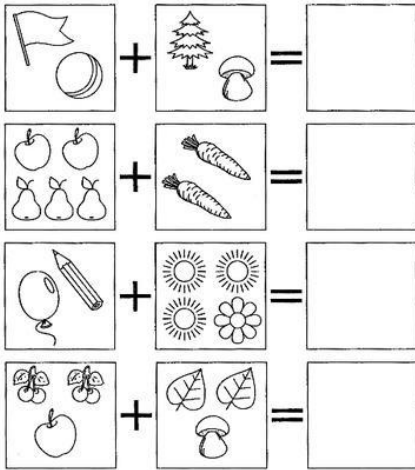

4

<http://www.liveinternet.ru/users/maknika/>

Тема 2.10. Действие «вычитание».

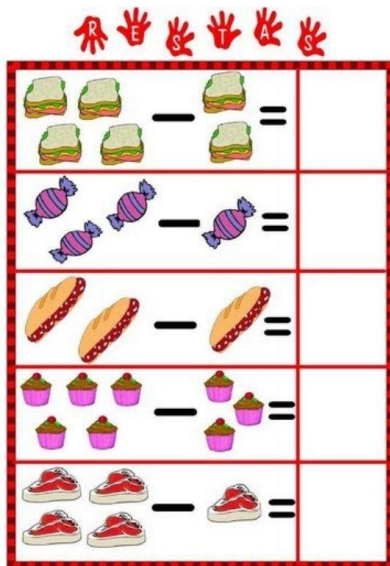

Тема 2.11. Повторение и закрепление пройденного материала.

* Реши равенства:

$$\begin{array}{ll} 4 + 1 = & 3 + 2 = \\ 5 - 1 = & 5 - 2 = \\ 1 + 4 = & 2 + 3 = \\ 5 - 4 = & 5 - 3 = \end{array}$$

* Верно ли Нерешайка решил равенства? Зачеркни неверный ответ одной линией. Рядом в пустой клеточке напиши верный результат.

$$\begin{array}{ll} 5 - 1 = 3 \quad \square & 4 + 1 = 4 \quad \square \\ 3 + 2 = 4 \quad \square & 1 + 4 = 5 \quad \square \\ 2 + 3 = 5 \quad \square & 5 - 4 = 2 \quad \square \\ 4 - 2 = 1 \quad \square & \\ 5 - 3 = 2 \quad \square & \\ 3 - 2 = 2 \quad \square & \\ 5 - 1 = 4 \quad \square & \end{array}$$



13

http://www.liveinternet.ru/users/galina_solovyeva_3568363/

Тема 2.12. Число и цифра 6.

Занятие № 38

Число и цифра 6. Состав числа

● Выучи стихотворение. Найди в числовом ряду справа цифры 6.

6

Цифра ШЕШЬ
Хотела есть —
Брюшко отрастила,
А поесть забыла.

● Раскрась цифру. ● Раскрась шесть колец на пирамидке.

● Напиши цифру по точкам. Какие цифры получились красиво?

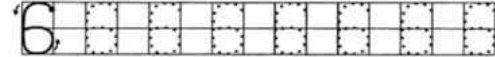

● Нарисуй точки в нижних квадратиках так же, как это сделано в верхних.

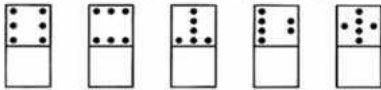

● Раскрась шесть желудей зелёным цветом, а остальные — жёлтым. ● Найди и раскрась цифру 6.

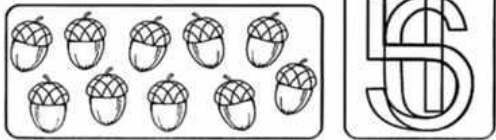

4 + \square = 6

2 + \square = 6

1 + \square = 6

Дорисуй вторую картинку.

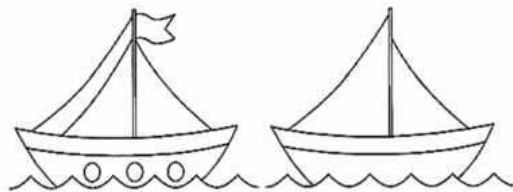

Тема 2.13. Число и цифра 7.

Занятие № 39

Число и цифра 7. Состав числа

- Выучи стихотворение. Найди в числовом ряду слева цифры 7.

7

Цифра **СЕМЬ** —
Подъёмный кран:
«Снизу вверх
Вам всё подам».



- Раскрась цифру.

- Раскрась семь колец на пирамидке.

- Напиши цифру по точкам. Какие цифры получились красиво?

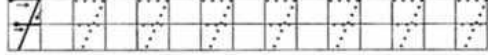

- Нарисуй точки в нижних квадратиках так же, как это сделано в верхних.

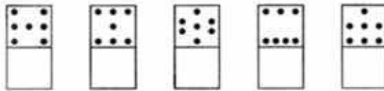

- Раскрась семь конфет синим цветом, а остальные — зелёным.
- Найди и раскрась цифру 7.

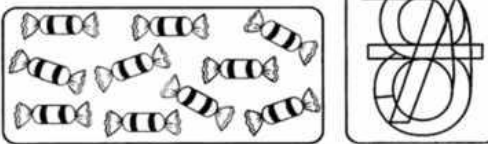

7	6	2+5	3+3	4+3
1	2	3+1	2+1	1+2
3	4	6+2	1+6	3+5
5	6	1+4	3+4	2+2

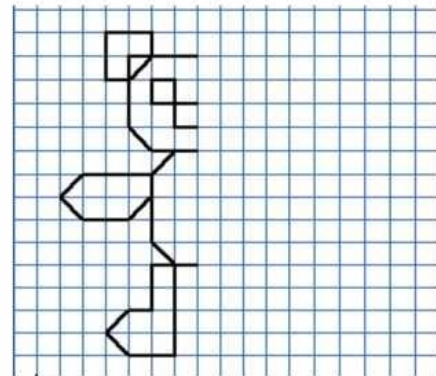

Тема 2.14. Число и цифра 8.

Занятие № 40

Число и цифра 8. Состав числа

- Выучи стихотворение. Найди в числовом ряду справа цифры 8.

8

Поглядев на цифру
ВОСЕМЬ,
Чаю сразу
Мы попросим:
Тут и бублик,
Тут и сушка
У восьмёрки
Вместо бруска.



- Раскрась цифру.

- Раскрась восемь колец на пирамидке.

- Напиши цифру по точкам. Какие цифры получились красиво?

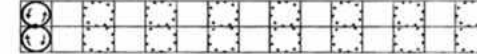

- Нарисуй точки в нижних квадратиках так же, как это сделано в верхних.

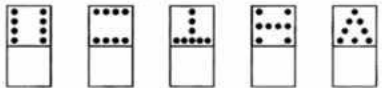

- Раскрась восемь ягодок красным цветом, а остальные — жёлтым.
- Найди и раскрась цифру 8.



8	10-3	9-1	10-1
1	7-6	9-4	8-2
3	7-4	8-5	5-1
5	8-3	7-2	9-3
7	5-1	8-5	6-4

Дорисуй вторую фигурку.

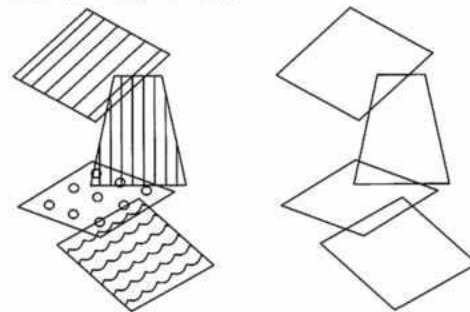

Тема 2.15. Число и цифра 9.

Тема 24. Число 9

1 

9	9	9	9	9	9	9	9	9	9
9	9								
9	9								

2

7	8	9
---	---	---



3

6 + 3 =	9 - 6 =	5 + 4 =
9 - 2 =	4 + 2 =	9 - 5 =
7 + 2 =	9 - 8 =	4 + 3 =
9 - 4 =	8 + 1 =	9 - 7 =
5 + 3 =	9 - 3 =	3 + 2 =

4 На картинке должно быть нарисовано 8 грибов и 9 ёлочек. Дорисуй недостающие предметы или зачеркни лишние.

5 Раскрась первый и четвёртый автомобили в жёлтый цвет, второй и восьмой — в красный цвет, третий и девятый — в синий, пятый и седьмой — в зелёный, шестой — в фиолетовый.

24 http://www.liveinternet.ru/users/moin_vnukan_poleznoe/

Тема 2.16. Повторение и закрепление пройденного материала.







* Напиши в пустых квадратиках нужное число, чтобы получился верный результат.

$2 + \square = 3$	$\square - 3 = 1$
$\square - 1 = 4$	$\square + 2 = 4$
$\square + 2 = 5$	$1 + \square = 2$
$3 + \square = 5$	$\square - 1 = 3$
$5 - 4 = \square$	$1 + \square = 4$

* Поставь вместо * знак + или -, чтобы равенство стало верным.

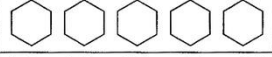
$4 * 1 = 5$	$3 * 1 = 4$
$5 * 2 = 3$	$3 * 1 = 2$
$3 * 2 = 5$	$4 * 3 = 1$
$5 * 4 = 1$	$2 * 2 = 4$

Зачеркни столько фигур, сколько обозначает вторая цифра. Напиши ответ.

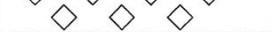
	$6 - 3 = \bigcirc$
	$7 - 2 = \bigcirc$
	$5 - 4 = \bigcirc$
	$9 - 1 = \bigcirc$
	$4 - 2 = \bigcirc$
	$6 - 1 = \bigcirc$
	$4 - 3 = \bigcirc$
	$7 - 5 = \bigcirc$

13 <http://www.liveinternet.ru/users/maknika/>

http://www.liveinternet.ru/users/galina_solovyeva_3568363/

Тема 2.17. Число и цифра 10.

1

2

8 9 10

3

$8 + 2 =$	$10 - 7 =$	$0 + 10 =$
$10 - 3 =$	$6 + 0 =$	$10 - 2 =$
$7 + 3 =$	$10 - 9 =$	$6 + 4 =$
$10 - 5 =$	$5 + 5 =$	$10 - 4 =$
$9 + 1 =$	$10 - 1 =$	$4 + 3 =$

4 На картинке должно быть нарисовано 9 треугольников, 10 кружков и ни одного квадрата. Дорисуй недостающие предметы или зачеркни лишние.

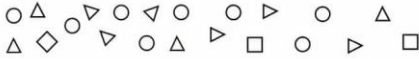

5 Первую и шестую пирамидки раскрась в розовый цвет, вторую и девятую — в синий, третью и пятую — в красный, четвертую и десятую — в жёлтый, седьмую — в зелёный, восьмую — в оранжевый цвет.



Итоги подводятся по практическим умениям по трёх бальной системе. Затем баллы складываются в общую сумму. Сумма является условным определителем уровня образовательного результата.

Шкала оценки образовательного результата

1. Знание теории:

- даёт полный ответ на поставленный вопрос - 2 балла;
- знает теоретический материал, но допускает незначительные ошибки - 1 балл;
- не даёт ответ на вопрос - 0 баллов.

2. Выполнение практических заданий:

- участвует во всех выставках - 2 балла;
- участвует только в тематических выставках ЦВР - 1 балл;
- не участвует в выставках - 0 баллов.

Уровень образовательного результата (педагог заполняет самостоятельно)

- 40-36 - высокий,
- 35-30 - средний,
- 29-24 - низкий.

Педагог разрабатывает по 4 вопроса с вариантами ответов к каждому разделу блока «Теоретические знания» на основе программы деятельности учебных групп или объединений.

